

ภาพพิมพ์กระดาษ

ความหมาย

ภาพพิมพ์กระดาษ (Paper Block Print) หมายถึง การพิมพ์ภาพประเภทหนึ่ง โดยใช้กระดาษแข็งเป็นแม่พิมพ์ ภาพเกิดขึ้นจากสีบนผิวของกระดาษแม่พิมพ์ซึ่งใช้ลูกกลิ้ง กลิ้งสีลงบนกระดาษแข็งที่เป็นแม่พิมพ์ แล้วใช้กระดาษที่จะพิมพ์วางทับ นำเข้าแท่นพิมพ์ พิมพ์ให้สีติดบนกระดาษ ก็จะได้ภาพตามแม่พิมพ์ เพราะเหตุที่ใช้กระดาษเป็นแม่พิมพ์นี้เอง จึงเรียก ภาพพิมพ์กระดาษ

ลักษณะของภาพพิมพ์กระดาษ กระดาษที่ใช้ในการทำแม่พิมพ์มักเป็นกระดาษผิวเรียบ เนื้อละเอียด ลักษณะของภาพพิมพ์จึงมักมีรูปแบบเรียบแบนคล้าย ๆ กับแผ่นกระดาษ สามารถสร้างน้ำหนักสีในภาพได้ด้วยการใช้สีอ่อนแก่ หากเลือกใช้กระดาษที่มีพื้นผิวขรุขระ หรือมีสีลวดลาย ภาพที่ปรากฏก็จะเป็นพื้นผิวและลวดลาย เช่นเดียวกับผิวกระดาษที่ใช้เป็นแม่พิมพ์นั้น ๆ ด้วย ลักษณะที่สำคัญคือ บริเวณที่จะเป็นสีคือ ส่วนที่สัมผัสกับผิวของกระดาษ (ดั่งภาพ)

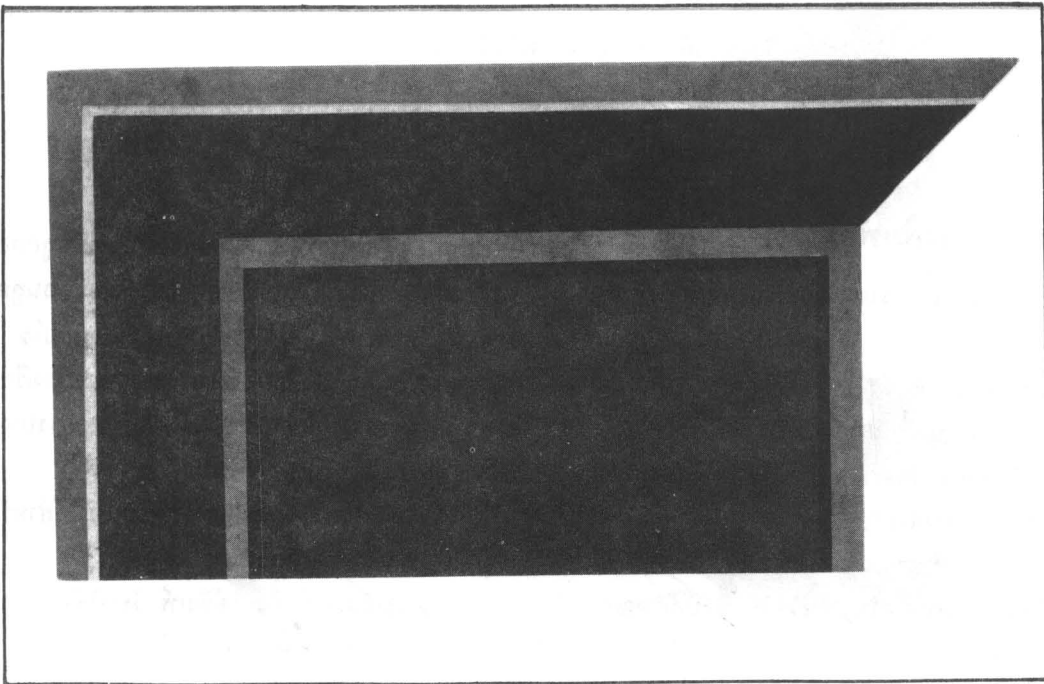

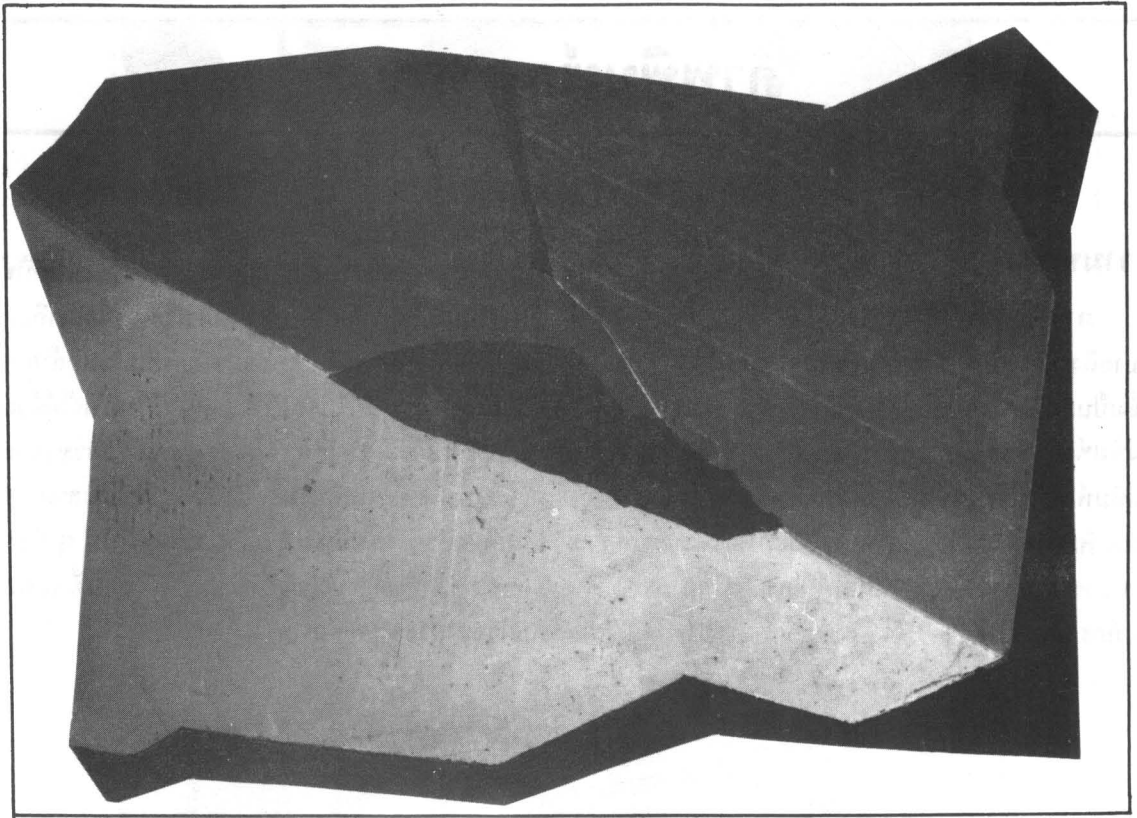

ตัวอย่างลักษณะของภาพพิมพ์กระดาษ

วิธีการสร้างภาพพิมพ์กระดาษ

๑. วัสดุและอุปกรณ์ในการสร้างภาพพิมพ์กระดาษ ประกอบด้วย

๑.๑ กระดาษแข็ง ซึ่งใช้เป็นแม่พิมพ์ นิยมใช้กระดาษแข็งเนื้อแน่นไม่หนาจนเกินไป

๑.๒ มีด (cutter) ใช้สำหรับตัดแผ่นกระดาษแม่พิมพ์ให้เป็นรูปร่างต่าง ๆ ตามต้องการ

๑.๓ หมึกพิมพ์ มักใช้หมึกพิมพ์ชนิดเดียวกันกับที่ใช้พิมพ์หนังสือตามโรงพิมพ์ต่าง ๆ ซึ่งมีลักษณะเหนียว ช้นและแห้งช้า บรรจุกระป๋องโลหะ มีสีต่าง ๆ ให้เลือกใช้ได้ตามความต้องการ

๑.๔ น้ำมันก๊าด ใช้สำหรับล้างสี

๑.๕ ลูกกลิ้งยาง ใช้สำหรับกลิ้งสีบนแม่พิมพ์ก่อนนำไปพิมพ์ ลูกกลิ้งประกอบด้วยส่วนที่ใช้สำหรับกลิ้งสีซึ่งเป็นยาง และอีกส่วนหนึ่งคือ ส่วนมือจับ ลูก-

กลิ้งมีหลายชนิด ชนิดที่ใช้ได้ผลดีคือ ส่วนที่เป็นลูกกลิ้งจะเป็นเนื้อยางทั้งลูก มีลักษณะนิ่ม ผิวละเอียด ส่วนลูกกลิ้งชนิดที่คุณภาพไม่ดีนั้น ราคาถูกและนิยมใช้กับการเรียน การสอนศิลปศึกษา วิชาภาพพิมพ์ตามโรงเรียนต่าง ๆ นั้น ส่วนที่เป็นลูกกลิ้งจะเป็นไม้หุ้มด้วยยางบาง ๆ ทำให้กลิ้งสีได้ไม่ละเอียด

๑.๖ แผ่นกระจกหรือแผ่นหินอ่อน มีไว้สำหรับใช้ลูกกลิ้ง กลิ้งสีเพื่อให้สีเข้ากัน

๑.๗ กระดาษที่จะใช้พิมพ์ นิยมใช้กระดาษปอนด์ขนาด ๘๐ ปอนด์ขึ้นไปผิวละเอียด

๒. ออกแบบโดยร่างรูปแบบให้เห็นรายละเอียดของภาพทั้งลักษณะภาพและสี เพื่อสะดวกในการวางแผนการพิมพ์ต่อไป

๓. ตัดกระดาษที่จะใช้เป็นแม่พิมพ์ตามแบบที่ได้ออกแบบไว้ (ดังภาพ)

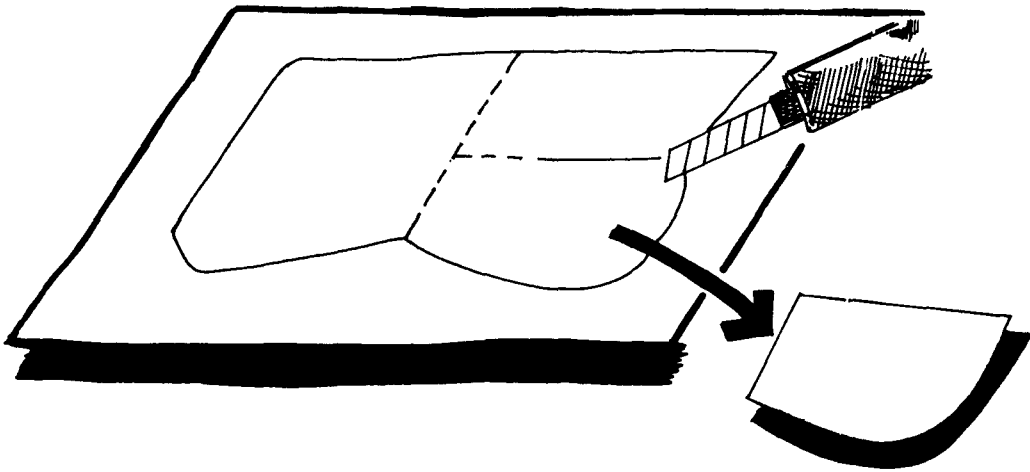

๔. นำชิ้นส่วนกระดาษที่ใช้เป็นแม่พิมพ์วางบนกระดาษแล้วใช้ลูกกลิ้ง กลิ้งสีแล้วนำมากลิ้งบนกระดาษแม่พิมพ์ ตามสีที่กำหนดไว้ในการออกแบบแล้วนำไปวางบนกระดาษที่จะพิมพ์ โดยให้บริเวณที่ติดสีทาบลงบนแผ่นกระดาษที่จะใช้พิมพ์ จนครบทุกชิ้นส่วน

1

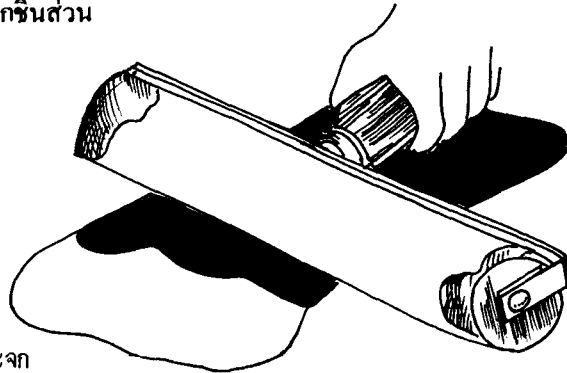

กลิ้งสีเพื่อผสมสีบนแผ่นกระดาษ แล้วจึงนำไปกลิ้งบนกระดาษแม่พิมพ์

2

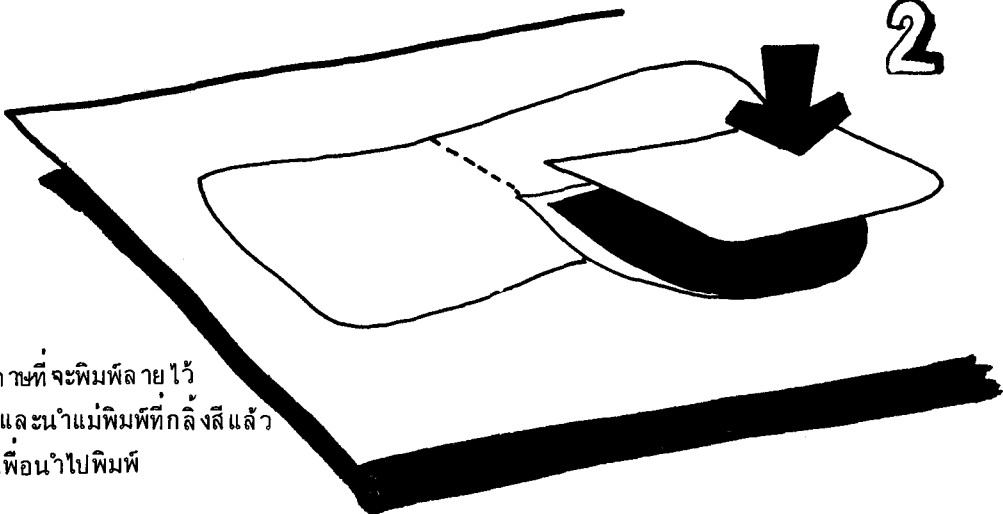

นำกระดาษที่จะพิมพ์ลายไว้ ตันล่างและนำแม่พิมพ์ที่กลิ้งสีแล้ว วางทาบเพื่อนำไปพิมพ์

๕. ใช้กระดาษกันเปื้อนวางทับด้านบนของแม่พิมพ์แล้วใช้ผ้าสักกะหลาดคลุมทับอีกชั้นหนึ่ง หมุนมือหมุนของแท่นพิมพ์ให้ลูกกลิ้งบดรีดบนแผ่นกระดาษดังกล่าวให้ทั่ว

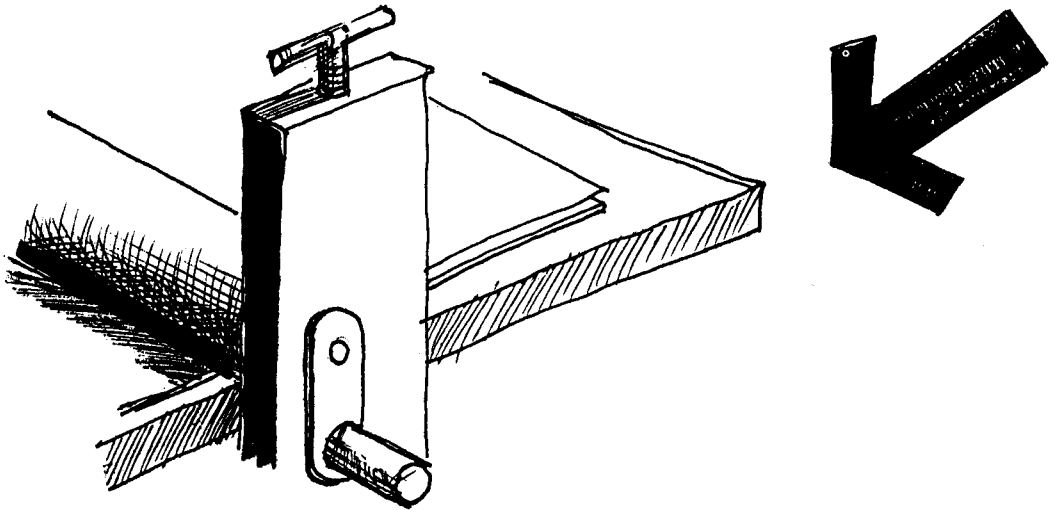

๖. แกะกระดาษแม่พิมพ์ออกจะได้ภาพตามรูปแบบที่ออกแบบไว้

๗. ปลดรอยให้สีแห้งแล้วนำไปติดกรอบให้สวยงามต่อไป

ภาพพิมพ์กระดาษกับการเรียนการสอนศิลปะศึกษา

ในหลักสูตรประถมและมัธยมศึกษา มีวิชาภาพพิมพ์

กำหนดให้เรียนเป็นวิชาเลือก และเป็นส่วนหนึ่งในวิชาทัศนศิลป์ศึกษา ซึ่งเป็นวิชาบังคับ เนื้อหาการพิมพ์ภาพจะประกอบด้วยเทคนิค การพิมพ์ภาพประเภทต่าง ๆ ภาพพิมพ์กระดาษก็เป็นเทคนิควิธีการพิมพ์แบบหนึ่งที่เหมาะสมในการแสดงออกในการสร้างสรรค์ในวิชาภาพพิมพ์ได้เป็นอย่างดี ถึงแม้จะไม่มีแท่นพิมพ์ก็สามารถหาเครื่องมืออื่น ๆ ทดแทนได้ เช่น ใช้ขวดหรือช้อนบดและถูแทนแท่นพิมพ์

วินัย โสมดี

บรรณานุกรม

วินัย โสมดี. การพิมพ์ภาพ ๑ กรุงเทพฯ : ไทยวัฒนาพานิช ๒๕๒๔

_____ . การพิมพ์ภาพ ๒ กรุงเทพฯ : ไทยวัฒนาพานิช ๒๕๒๔

Meilach, Dona Z. *Print Making*. New York : Pitman Publishing Coperation, 1965.