

การพัฒนาเทคนิคเชิงสร้างสรรค์เพื่อเสริมสร้างสัมพันธภาพเชิงบวก ในการให้คำปรึกษากลุ่มวัยรุ่น

THE DEVELOPMENT OF CREATIVE TECHNIQUES FOR ENHANCING POSITIVE RELATIONSHIPS IN ADOLESCENTS' GROUP COUNSELING

ผู้วิจัย

สกอล วรเจริญศรี¹

Skol Voracharoensri

skol_v@yahoo.co.th

บทคัดย่อ

การวิจัยครั้งนี้มีจุดมุ่งหมายเพื่อ 1) ศึกษาองค์ประกอบสัมพันธภาพเชิงบวกในการให้คำปรึกษากลุ่มวัยรุ่น 2) พัฒนาเทคนิคเชิงสร้างสรรค์เพื่อเสริมสร้างสัมพันธภาพเชิงบวกในการให้คำปรึกษากลุ่มวัยรุ่น และ 3) ศึกษาผลการใช้เทคนิคเชิงสร้างสรรค์เพื่อเสริมสร้างสัมพันธภาพเชิงบวกในการให้คำปรึกษากลุ่มวัยรุ่น โดยแบ่งการศึกษาออกเป็น 2 ระยะ คือ ระยะที่ 1 การศึกษาองค์ประกอบสัมพันธภาพเชิงบวกในการให้คำปรึกษากลุ่มวัยรุ่น ผู้วิจัยเก็บข้อมูลจากประชากรทั้งหมด เป็นการเก็บรวบรวมข้อมูลจากนิสิตระดับปริญญาตรีชั้นปีที่ 2 หลักสูตรการศึกษาศาสตรบัณฑิต มหาวิทยาลัยศรีนครินทรวิโรฒ ปีการศึกษา 2559 จำนวน 412 คน และระยะที่ 2 การศึกษาผลการใช้เทคนิคเชิงสร้างสรรค์เพื่อเสริมสร้างสัมพันธภาพเชิงบวกในการให้คำปรึกษากลุ่มวัยรุ่น มีกลุ่มตัวอย่างทั้งสิ้น จำนวน 54 คน ซึ่งได้มาโดยวิธีการเลือกแบบเจาะจง และแบ่งออกเป็น 2 กลุ่ม โดยพิจารณาจากผลการศึกษาในระยะที่ 1 คัดเลือกนิสิตที่มีคะแนนสัมพันธภาพเชิงบวกในการให้คำปรึกษากลุ่มตั้งแต่เปอร์เซ็นต์ไทล์ที่ 33 ลงมา และมีความสมัครใจเข้าร่วมการทดลอง การสุ่มตัวอย่างเข้าสู่กลุ่มทดลองและกลุ่มควบคุม โดยกลุ่มทดลองแบ่งออกเป็น 8 กลุ่ม และกลุ่มควบคุม 1 กลุ่ม แต่ละกลุ่มมีจำนวนสมาชิกกลุ่มละ 6 คน เครื่องมือที่ใช้ในการวิจัย คือ แบบสัมภาษณ์กึ่งมีโครงสร้าง แบบสอบถามและแบบสังเกตพฤติกรรมสัมพันธภาพเชิงบวกในการให้คำปรึกษากลุ่มวัยรุ่น เทคนิคเชิงสร้างสรรค์ 8 เทคนิคและแบบรายงานตนเอง

วิเคราะห์ข้อมูลโดยใช้การวิเคราะห์เชิงเนื้อหาสำหรับข้อมูลเชิงคุณภาพ และใช้เทคนิคการวิเคราะห์องค์ประกอบเชิงยืนยัน การเปรียบเทียบความแตกต่างระหว่างค่าเฉลี่ยด้วยสถิติ t-test for Dependent และ t-test for Independent

ผลการวิจัยสรุปได้ดังนี้

1. โมเดลการวัดสัมพันธภาพเชิงบวกในการให้คำปรึกษากลุ่มวัยรุ่นที่ผู้วิจัยสร้างขึ้นตามแนวคิดของโคลน์ คอเรียและคอเรีย ประกอบด้วย 7 องค์ประกอบ ได้แก่ ความใส่ใจ ความร่วมมือ การเปิดเผยตนเอง การสนับสนุนในกลุ่ม ความรู้สึกสบายใจและไว้วางใจ การแสดงความคิดและความรู้สึก และการยอมรับสมาชิก มีค่าความสอดคล้องกลมกลืนกับข้อมูลเชิงประจักษ์ ($\chi^2=330.29$ df=292 p=.06 GFI=0.95 AGFI=0.92 CFI=1.00 RMSEA=0.01 SRMR=0.04) มีน้ำหนักองค์ประกอบมาตรฐานอยู่ในเกณฑ์สูงมีค่าระหว่าง 0.56 – 0.94 มีนัยสำคัญทางสถิติที่ระดับ .01

2. เทคนิคเชิงสร้างสรรค์เพื่อเสริมสร้างสัมพันธภาพเชิงบวกในการให้คำปรึกษากลุ่มวัยรุ่นที่ผู้วิจัยพัฒนาขึ้น มี 8 เทคนิค ได้แก่ เทคนิคบอดพิศวง เทคนิคศิลปะของฉันทน์ เทคนิคนิตยสารของฉันทน์ เทคนิคอัลบั้มเพลงชีวิต เทคนิควีซีดีชีวิตข้อคิดคำคม เทคนิคคำพยากรณ์ เทคนิคเกมกระดานบอกเล่าเก้าสิบ และเทคนิคสิ่งแทนฉันทน์ ประกอบด้วยขั้นตอนการดำเนินการ 3 ขั้นตอน คือ ขั้นนำ ขั้นดำเนินการและขั้นสรุป ตลอดจนใช้แนวคิดการเรียนรู้ผ่านการได้รับประสบการณ์ และการเรียนรู้ผ่านการสอนในการดำเนินการให้คำปรึกษากลุ่ม

¹ อาจารย์ประจำ ภาควิชาการแนะแนวและจิตวิทยาการศึกษา คณะศึกษาศาสตร์ มหาวิทยาลัยศรีนครินทรวิโรฒ

3. กลุ่มทดลองทั้ง 8 กลุ่มที่ได้รับเทคนิคเชิงสร้างสรรค์มีสัมพันธภาพเชิงบวกในการให้คำปรึกษากลุ่มวัยรุ่นหลังการทดลองสูงกว่าก่อนการทดลอง อย่างมีนัยสำคัญทางสถิติที่ระดับ .01 แสดงว่าเทคนิคเชิงสร้างสรรค์แต่ละเทคนิคมีผลทำให้สัมพันธภาพเชิงบวกในการให้คำปรึกษากลุ่มวัยรุ่นเพิ่มขึ้น

4. กลุ่มทดลองทั้ง 8 กลุ่มที่ได้รับเทคนิคเชิงสร้างสรรค์มีสัมพันธภาพเชิงบวกในการให้คำปรึกษากลุ่มวัยรุ่นสูงกว่ากลุ่มควบคุมอย่างมีนัยสำคัญทางสถิติที่ระดับ .01 โดยกลุ่มทดลองที่ได้รับเทคนิคเกมกระดาน บอกเล่าเก้าสิบมีความแตกต่างของค่าเฉลี่ยสูงสุด และรองลงมาคือ เทคนิคบอลพิศวง เทคนิคอัลบั้มเพลงชีวิต เทคนิควีซีดีข้อคิดคำคม เทคนิคคำพยากรณ์ เทคนิคศิลปะของฉันทน์ เทคนิคสิ่งแทนฉันทน์ และเทคนิคนิตยสารของฉันทน์ ตามลำดับ

คำสำคัญ: เทคนิคเชิงสร้างสรรค์ สัมพันธภาพเชิงบวกในการให้คำปรึกษากลุ่มวัยรุ่น

Abstract

The purposes of this research were 1) to study the components of positive relationship in adolescents' group counseling; 2) to develop creative techniques for enhancing positive relationships in adolescents' group counseling and 3) to study the effect of using creative techniques for enhancing positive relationships in adolescents' group counseling. The study was conducted in two phases: Phase I: To study the components of the positive relationship in adolescents' group counseling, the target population was specified among 412 second year undergraduate students in Education, Srinakharinwirot University, Academic Year 2016. Phase II : Regarding investigating the effects of using creative techniques to enhance positive relationship in adolescent's group counseling, 54 samples, selected by the purposive sampling

methods, were divided into two groups. These samples were also considered by the results from Phase I, in which their scores of positive relationship in adolescents' group counseling were lower than 33rd percentile, and with their voluntary participation in the experiment. There were one control group and eight experimental groups, comprising six members in each one. The research instruments were semi-structure interview form, positive relationship in adolescents' group counseling questionnaire, a behavioral observation checklist, eight creative techniques and self-report form. Content analysis for qualitative data and confirmatory factor analysis technique were used to analyze the data. Furthermore, to compare the difference of mean scores, t-test (for dependent and independent samples) was employed in this study.

The research results were as follows:

1. The model of measurement of positive relationships in adolescents' group counseling was based on the concepts of Kline, Corey and Corey, which were characterized into seven components: attention, cooperation, self-disclosure, support of group members, feeling of comfort and trust, expressing of thoughts and feeling, and group members' acceptance. These seven components were in accordance with empirical data ($\chi^2=330.29$ df=292 p=.06 GFI=0.95 AGFI=0.92 CFI=1.00 RMSEA=0.01 SRMR=0.04), with the high loading factor ranging from 0.56 – 0.94 at significant level of .01.

2. Eight creative techniques, developed by the researcher, for enhancing positive relationships in adolescents' group counseling were amazing ball, my art, my magazine, my life music album,

poetic life quotes, horoscopes, 90 storytelling board game, and self-representation. Each technique consisted of three phases: beginning, working and ending, and using experiential and didactic learning in group counseling.

3. After the experiment, all of the eight experimental groups, which received creative techniques with positive relationship in group counseling, scored higher than before the experiment, with a statistically significant difference at the level of .01. Each of the techniques was also found to be capable of enhancing positive relationships in group counseling among adolescents.

4. The scores of eight experimental groups received creative techniques with positive relationship in adolescents' group counseling rated higher than the control group with a statistically significant difference at the level of .01. The results also revealed that the experimental groups which received the technique of a storytelling board game had the highest difference in means. Furthermore, the scores ranked lower in mean difference were found in the techniques of an amazing ball, my life music album, poetic life quotes, horoscopes, my art, self-representation and my magazine, respectively.

Keywords : Creative Techniques, Positive Relationships in Adolescents' Group Counseling

บทนำ

ปัจจุบันนี้การให้คำปรึกษากลุ่มเป็นวิธีการหนึ่ง ที่ได้รับความนิยมและมีการใช้กันอย่างแพร่หลายมาก เพราะเป็นวิธีการที่สามารถใช้ช่วยเหลือบุคคลในการ แก้ปัญหาและในขณะเดียวกันก็สร้างความเจริญงอกงาม ให้กับผู้รับคำปรึกษาได้เช่นเดียวกัน นอกจากนี้การให้ คำปรึกษากลุ่มยังช่วยเสริมสร้างการเรียนรู้ด้านการ ปฏิสัมพันธ์กับผู้อื่นได้เป็นอย่างดี (Corey, 2004: 6)

ปัจจัยหนึ่งที่มีความสำคัญและส่งผลทำให้การให้ คำปรึกษากลุ่มดำเนินการไปอย่างมีประสิทธิภาพ คือ สัมพันธภาพในกลุ่ม (Kottler & Brown, 1996: 72) ซึ่ง คอเรียและคอเรีย (Corey & Corey, 2006: 152) ได้กล่าวว่า การคำปรึกษาที่ประสบความสำเร็จ ผู้ให้คำปรึกษา จะต้องสร้างสัมพันธภาพให้เกิดขึ้นและรักษาไว้ในทุกๆ ระยะของการดำเนินการให้คำปรึกษา ไม่ว่าจะเป็นขั้น เริ่มต้น ขั้นดำเนินการ และขั้นยุติการให้คำปรึกษากลุ่ม โดยเฉพาะขั้นที่มีความสำคัญมากที่สุด คือ ขั้นการเริ่มต้น การให้คำปรึกษาหรือการพบกันครั้งแรกของผู้ให้ คำปรึกษาและผู้รับคำปรึกษา

คอเรียและคอเรีย (Corey & Corey, 2006: 172) ได้อธิบายถึงลักษณะสำคัญของกลุ่มที่มีสัมพันธภาพที่ดี ในขั้นการเริ่มต้นการให้คำปรึกษา ได้แก่ บรรยากาศที่อบอุ่น การมีส่วนร่วม ความรู้สึกปลอดภัย ความรู้สึก ใ่วางใจ ความเต็มใจที่จะแสดงความคิด ความรู้สึกต่างๆ รับรู้การเป็นส่วนหนึ่งของกลุ่ม ได้รับความช่วยเหลือและ แนวทางที่เป็นประโยชน์จากกลุ่ม ตลอดจนการเปิดเผย เรื่องราวของตนเอง สำหรับแนวความคิดของไคลน์ (Kline, 2003: 98 - 101) ได้อธิบายลักษณะสำคัญ เกี่ยวกับสัมพันธภาพที่ดีของสมาชิกกลุ่มว่า ประกอบไปด้วย ความใส่ใจ ความร่วมมือ มีส่วนร่วม เปิดเผยตนเอง ยอมรับความคิดเห็นและให้การสนับสนุน เปิดใจรับฟัง ใ่วางใจ และมีบรรยากาศที่รู้สึกสบายใจ

การดำเนินการให้คำปรึกษากลุ่มจะมีสมาชิกที่ เข้าร่วมกลุ่มหลากหลายไม่ว่าจะเป็น เพศ อายุ การศึกษา ครอบครัว และปัญหาที่แตกต่างกัน ทำให้การสร้าง สัมพันธภาพในการให้คำปรึกษากลุ่มในระยะเริ่มต้นเป็น เรื่องที่กระทำได้ยาก นอกจากนี้อาจพบว่า ผู้ให้คำปรึกษา อาจพบอุปสรรคและปัญหาต่างๆ ในการสร้างสัมพันธภาพ เชิงบวกกับผู้รับคำปรึกษา ในเรื่องนี้คอเรีย (Corey, 2000 : 35) ได้ระบุอย่างชัดเจนว่า ปัญหาที่สำคัญประการหนึ่ง ของการดำเนินการให้คำปรึกษากลุ่ม คือ ผู้ให้คำปรึกษา กลุ่มไม่สามารถสร้างสัมพันธภาพกับสมาชิกกลุ่มได้ เนื่องจากสมาชิกขาดความเต็มใจ ไม่ใส่ใจฟังเรื่องราวของ

ผู้อื่น มีการต่อต้าน ไม่ยอมรับความคิดเห็นของสมาชิก การไม่ร่วมมือและไม่สนับสนุนสมาชิกในกลุ่ม ในทำนองเดียวกัน ทรอทเซอร์ (Trotzer, 1999: 119) ได้กล่าวว่า ช่วงของการเริ่มต้นการให้คำปรึกษากลุ่ม บางครั้งผู้รับคำปรึกษา รู้สึกอึดอัดใจ ไม่สบายใจ และอาจไม่ไว้วางใจที่จะอยู่ในกลุ่ม ตลอดจนไม่เต็มใจที่จะมีปฏิสัมพันธ์กับผู้อื่น ทั้งนี้ อาจเป็นเพราะว่าสมาชิกกลุ่มต้องเผชิญกับสภาพแวดล้อมทางสังคมใหม่

จากประเด็นปัญหาด้านสัมพันธภาพที่กล่าวไปแล้ว สามารถสรุปได้ว่า การสร้างสัมพันธภาพในการให้คำปรึกษากลุ่มเป็นเรื่องที่มีความยุ่งยากและมีความละเอียดอ่อน ดังที่โอฟาเรล (O'Farrell, 1995: 50) กล่าวไว้ว่า การสร้างสัมพันธภาพในขั้นเริ่มต้นของการให้คำปรึกษากลุ่มจะดำเนินการได้อย่างยากลำบากในกลุ่มประเภทต่างๆ รวมทั้งกลุ่มวัยรุ่นด้วย เพราะวัยรุ่นจะมีลักษณะเฉพาะที่แตกต่างไปจากบุคคลในวัยอื่น ดังนั้น ตามทัศนะของเกลดาร์ด และเกลดาร์ด (Geldard & Geldard, 1999: 53) กล่าวว่า การให้คำปรึกษากลุ่มวัยรุ่น ผู้ให้คำปรึกษากลุ่มต้องมีทักษะ การสร้างสัมพันธภาพที่เหมาะสม มีเทคนิคต่างๆ เพื่ออำนวยความสะดวกวัยรุ่นเพื่อให้สอดคล้องกับความแตกต่างของวัยรุ่นจากวัยอื่นๆ อีกทั้งบอร์ และคนอื่นๆ (Bor & Others, 2002:11) ได้เน้นความสำคัญว่า วัยรุ่นเป็นวัยที่ไม่ชอบการพูดคุยที่ใช้เวลานานเกินไป ชอบพูดคุยเรื่องที่ย่าง ๆ ไม่สลับซับซ้อน ชอบสิ่งแปลกใหม่ ชอบความสนุกสนาน เพลิดเพลิน ชอบความตื่นเต้น รวมถึงชอบทำกิจกรรมต่างๆ ที่มีการเคลื่อนไหวและมีโอกาสแสดงออกในกลุ่ม

สำหรับเทคนิคเชิงสร้างสรรค์เป็นแนวคิดและวิธีการใหม่ในวงการให้คำปรึกษาที่แตกต่างจากวิธีการให้คำปรึกษากลุ่มแบบดั้งเดิม (Traditional approaches) เป็นเทคนิควิธีที่มีความเหมาะสมกับผู้รับคำปรึกษาที่มีความหลากหลาย โดยเฉพาะวัยรุ่น นอกจากนี้เทคนิคเชิงสร้างสรรค์สามารถช่วยเสริมสร้างสัมพันธภาพเชิงบวกในการให้คำปรึกษากลุ่มได้เป็นอย่างดี (Crew, 2013: Online) จากการศึกษาเอกสารและงานวิจัยในต่างประเทศ พบว่า

เทคนิคเชิงสร้างสรรค์ที่ใช้ในการให้คำปรึกษากลุ่มนั้นมีหลายวิธี ได้แก่ วิธีการใช้เกมและการเล่น วิธีการใช้ศิลปะ วิธีการใช้วรรณกรรมและบทกวี วิธีการใช้ดนตรี วิธีการใช้การเคลื่อนไหว ตลอดจนวิธีการใช้กิจกรรมต่างๆ เทคนิคดังกล่าวแล้วมีความเหมาะสมที่จะนำไปใช้ในการให้คำปรึกษากลุ่มวัยรุ่นเพื่อเสริมสร้างสัมพันธภาพเชิงบวกในการให้คำปรึกษากลุ่ม นอกจากนี้ถ้าผู้ให้คำปรึกษากลุ่มสามารถนำเทคนิคเชิงสร้างสรรค์มาใช้ในกลุ่มจะสามารถกระตุ้นให้สมาชิกมีการพูดคุย แสดงความคิดเห็นและความรู้สึก ก่อให้เกิดสัมพันธภาพระหว่างบุคคล ดังที่เพลแฮม และสเตซี (Pelham & Stacey, 2007: 17) กล่าวว่า เทคนิคการให้คำปรึกษาเชิงสร้างสรรค์เปรียบเสมือนกับสะพาน (Acting as a bridge) ที่เชื่อมระหว่างผู้ให้คำปรึกษากับผู้รับคำปรึกษา ทำให้เกิดการพูดคุย การระบายความคิด ความรู้สึก ในทำนองเดียวกันโกเตย์ (Gotay, 2013: 151) ได้กล่าวถึงประโยชน์ของเทคนิคเชิงสร้างสรรค์ว่า นอกจากจะช่วยในเรื่องการสร้างสัมพันธภาพเชิงบวกในการให้คำปรึกษากลุ่มแล้ว ยังช่วยลดความรู้สึกตึงเครียด ความวิตกกังวล และความรู้สึกอึดอัดที่รู้สึกเหมือนถูกคุกคามในกลุ่ม

จากประเด็นความสำคัญของสัมพันธภาพเชิงบวกในการให้คำปรึกษากลุ่มวัยรุ่น ดังได้กล่าวมาแล้วข้างต้น ทำให้ผู้วิจัยมีความสนใจที่จะศึกษาองค์ประกอบสัมพันธภาพเชิงบวกในการให้คำปรึกษากลุ่มวัยรุ่นด้วยวิธีการเชิงคุณภาพ และนำมาวิเคราะห์องค์ประกอบเชิงยืนยัน (Confirmatory factor analysis: CFA) เพื่อแสดงถึงองค์ประกอบต่างๆ ของสัมพันธภาพเชิงบวกในการให้คำปรึกษากลุ่มวัยรุ่นตามแนวคิดของโคลน์ คอเรียและคอเรียที่เป็นกรอบแนวทางการวิจัย จากนั้นจึงดำเนินการพัฒนาเทคนิคเชิงสร้างสรรค์ที่ประยุกต์จากแนวคิดจากการให้คำปรึกษาเชิงสร้างสรรค์เพื่อใช้เป็นเครื่องมือในการเสริมสร้างสัมพันธภาพเชิงบวกในการให้คำปรึกษากลุ่มวัยรุ่น หลังจากการพัฒนาเทคนิคเชิงสร้างสรรค์แล้ว ผู้วิจัยดำเนินการศึกษาผลของการใช้เทคนิคเชิงสร้างสรรค์ต่างๆ เพื่อตอบคำถามการวิจัยว่าเทคนิค

เหล่านี้นั้นสามารถใช้ในการเสริมสร้างสัมพันธภาพเชิงบวกในการให้คำปรึกษากลุ่มวัยรุ่นได้หรือไม่อย่างไร ซึ่งผลจากการวิจัยนี้ทำให้ได้องค์ประกอบสัมพันธภาพเชิงบวกในการให้คำปรึกษากลุ่มวัยรุ่นในบริบทของไทย และเทคนิคเชิงสร้างสรรค์ต่างๆ เพื่อเสริมสร้างสัมพันธภาพเชิงบวกที่ใช้ในการให้คำปรึกษากลุ่มวัยรุ่นที่นับได้ว่าเป็นเทคนิควิธีการนวัตกรรมทางวิชาชีพการให้คำปรึกษาในประเทศไทยต่อไป

กรอบแนวคิดในการวิจัย

การวิจัยครั้งนี้เป็นการศึกษาและพัฒนา โดยกำหนดกรอบแนวคิดในการวิจัยเป็น 2 ระยะ

ระยะที่ 1 ผู้วิจัยศึกษาองค์ประกอบสัมพันธภาพเชิงบวกในการให้คำปรึกษากลุ่มวัยรุ่น โดยใช้แนวคิดของไคลน์ (Kline) คอเรียและคอเรีย (Corey & Corey) มาสร้างเป็นกรอบแนวคิดการวิจัย ซึ่งประกอบด้วยสัมพันธภาพเชิงบวกในการให้คำปรึกษากลุ่ม 7 ด้าน ดังแสดงในภาพประกอบ 1

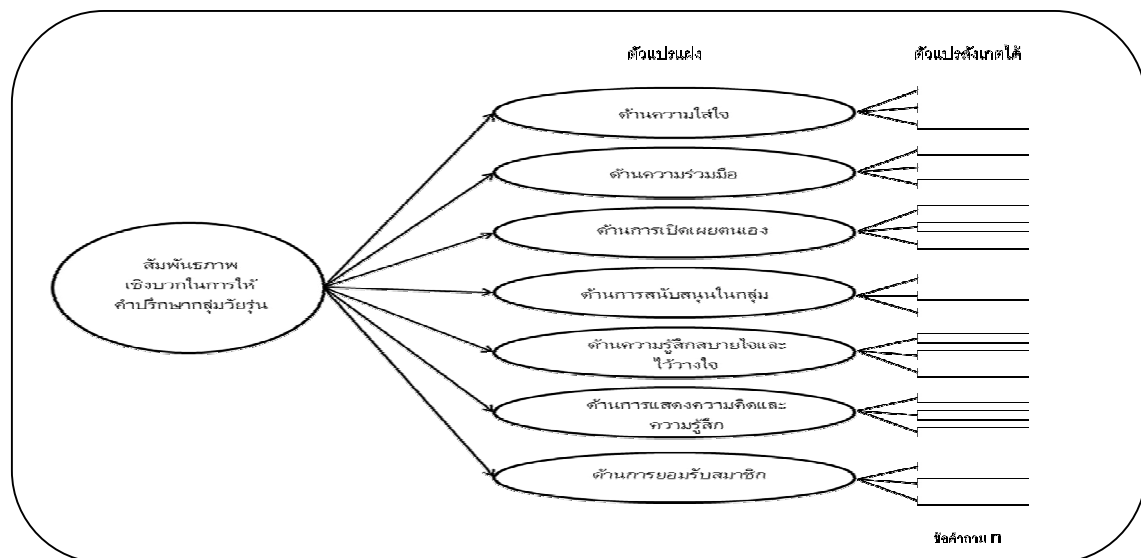

ภาพประกอบ 1 กรอบแนวคิดการศึกษาองค์ประกอบสัมพันธภาพเชิงบวกในการให้คำปรึกษากลุ่มวัยรุ่น (ระยะที่ 1) ตามแนวคิดของไคลน์ (Kline, 2003) และคอเรียและคอเรีย (Corey & Corey, 2006)

ระยะที่ 2 ผู้วิจัยพัฒนาและศึกษามลการใช้เทคนิคเชิงสร้างสรรค์เพื่อเสริมสร้างสัมพันธภาพเชิงบวกในการให้คำปรึกษากลุ่มวัยรุ่น โดยพัฒนาเทคนิคเชิงสร้างสรรค์จากแนวคิดวิธีการให้คำปรึกษาเชิงสร้างสรรค์ (Creative counseling approaches) ได้แก่ วิธีการใช้การเล่นและเกม การเคลื่อนไหว ศิลปะ ดนตรี กิจกรรม วรรณกรรมและบทกลอน และนำแนวคิดหลักของการดำเนินการกลุ่มวัยรุ่น 3 ขั้น คือ ขั้นนำ ขั้นดำเนินการและขั้นสรุป ตามแนวคิดของโรส (Rose, 1998) ตลอดจนการใช้แนวคิดการเรียนรู้ผ่านการได้รับประสบการณ์และผ่านการสอนของไอซูวีน เบลช และธอร์ (O'Sullivan Blatch & Toh, 2014) เป็นกรอบแนวทางการพัฒนาขั้นตอนการดำเนินการใช้เทคนิคเชิงสร้างสรรค์ ประกอบด้วย 8 เทคนิคเชิงสร้างสรรค์เพื่อเสริมสร้างสัมพันธภาพเชิงบวกในการให้คำปรึกษากลุ่มวัยรุ่น ดังแสดงในภาพประกอบ 2

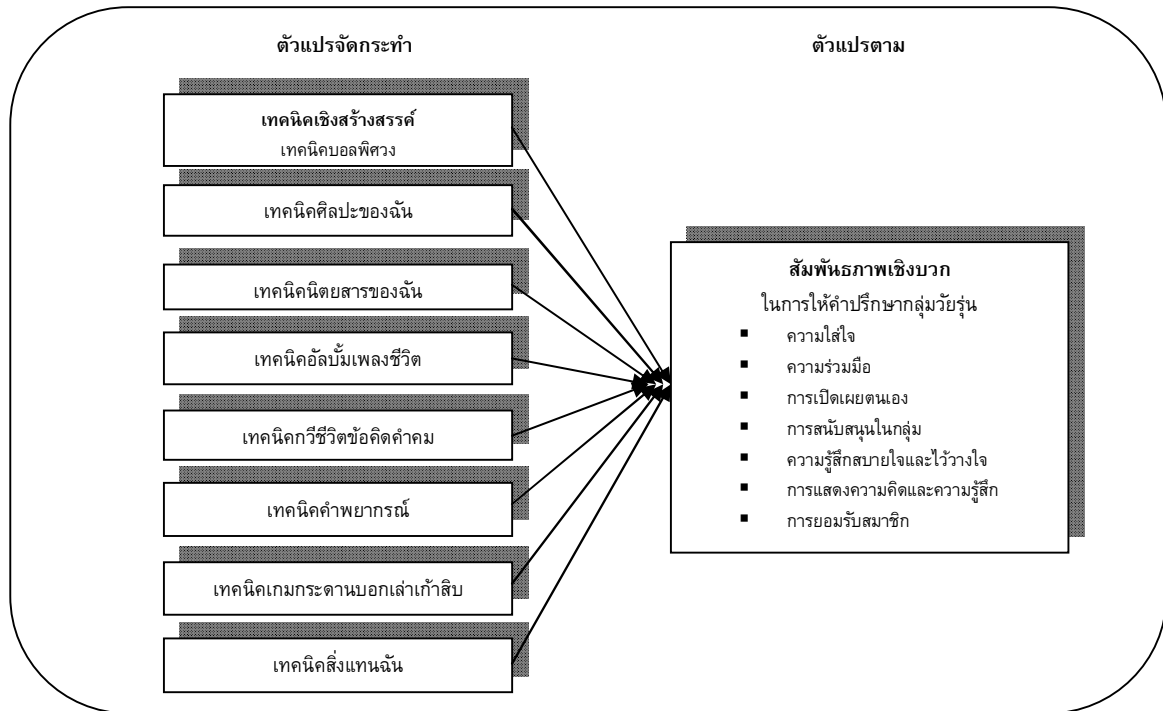

ภาพประกอบ 2 กรอบแนวคิดการใช้เทคนิคเชิงสร้างสรรค์เพื่อเสริมสร้างสัมพันธภาพเชิงบวกในการให้คำปรึกษากลุ่มวัยรุ่น (ระยะที่ 2)

วัตถุประสงค์ของการวิจัย

1. เพื่อศึกษาองค์ประกอบสัมพันธภาพเชิงบวกในการให้คำปรึกษากลุ่มวัยรุ่น
2. เพื่อพัฒนาเทคนิคเชิงสร้างสรรค์เพื่อเสริมสร้างสัมพันธภาพเชิงบวกในการให้คำปรึกษากลุ่มวัยรุ่น
3. เพื่อศึกษาผลการใช้เทคนิคเชิงสร้างสรรค์เพื่อเสริมสร้างสัมพันธภาพเชิงบวกในการให้คำปรึกษากลุ่มวัยรุ่น โดยมีวัตถุประสงค์ย่อย คือ
 - 3.1 เพื่อเปรียบเทียบสัมพันธภาพเชิงบวกในการให้คำปรึกษากลุ่มวัยรุ่น กลุ่มทดลองก่อนและหลังได้รับเทคนิคเชิงสร้างสรรค์
 - 3.2 เพื่อเปรียบเทียบสัมพันธภาพเชิงบวกในการให้คำปรึกษากลุ่มวัยรุ่นหลังการทดลอง ระหว่างกลุ่มทดลองที่ได้รับเทคนิคเชิงสร้างสรรค์ และกลุ่มควบคุมที่ไม่ได้รับการจัดกระทำใดๆ

สมมติฐานการวิจัย

1. โมเดลการวัดองค์ประกอบสัมพันธภาพเชิงบวกในการให้คำปรึกษากลุ่มวัยรุ่นที่ผู้วิจัยสร้างขึ้นมีความสอดคล้องกลมกลืนกับข้อมูลเชิงประจักษ์
2. กลุ่มทดลองที่ได้รับเทคนิคเชิงสร้างสรรค์มีสัมพันธภาพเชิงบวกในการให้คำปรึกษากลุ่มวัยรุ่นหลังการทดลองสูงกว่าก่อนการทดลอง
3. กลุ่มทดลองที่ได้รับเทคนิคเชิงสร้างสรรค์มีสัมพันธภาพเชิงบวกในการให้คำปรึกษากลุ่มวัยรุ่นสูงกว่ากลุ่มควบคุมที่ไม่ได้รับการจัดกระทำใดๆ

วิธีดำเนินการวิจัย

การดำเนินการวิจัยครั้งนี้ ผู้วิจัยกำหนดขอบเขตของการศึกษาออกเป็น 2 ระยะ โดยมีรายละเอียดของการดำเนินการในระยะต่างๆ ดังต่อไปนี้

ระยะที่ 1 การศึกษาองค์ประกอบสัมพันธภาพเชิงบวกในการให้คำปรึกษากลุ่มวัยรุ่น
การดำเนินงานในระยะนี้ ผู้วิจัยใช้วิธีการเก็บข้อมูลและวิเคราะห์ข้อมูลด้วยเทคนิคเชิงคุณภาพและปริมาณ โดย

การวิเคราะห์และสังเคราะห์เนื้อหาที่เกี่ยวข้องกับสัมพันธภาพเชิงบวกในการให้คำปรึกษากลุ่มจากเอกสารหลักการ แนวคิดของโคลน์ และคอเรย์และคอเรย์ จากนั้นนำข้อมูลที่ได้ไปสัมภาษณ์ผู้เชี่ยวชาญ นำผลที่ได้จากการศึกษาด้วยเทคนิคเชิงคุณภาพมาสรุปและทำการวิเคราะห์องค์ประกอบเชิงยืนยันด้วยวิธีการทางสถิติโดยมีกลุ่มผู้ให้ข้อมูลและกลุ่มเป้าหมายในการศึกษาองค์ประกอบสัมพันธภาพเชิงบวกในการให้คำปรึกษากลุ่มวัยรุ่น คือ

กลุ่มผู้ให้ข้อมูล

กลุ่มผู้ให้ข้อมูลในการสัมภาษณ์เพื่อศึกษาองค์ประกอบสัมพันธภาพเชิงบวกในการให้คำปรึกษากลุ่มวัยรุ่น ด้วยวิธีการเชิงคุณภาพ คือ ผู้เชี่ยวชาญด้านการให้คำปรึกษา จำนวน 13 คน โดยมีเกณฑ์การพิจารณา คือ สำเร็จปริญญาเอกด้านการให้คำปรึกษาหรือปฏิบัติงานด้านการให้คำปรึกษา หรือเป็นอาจารย์ผู้สอนในระดับอุดมศึกษาที่สอนรายวิชาเกี่ยวกับการให้คำปรึกษา

กลุ่มเป้าหมายที่ใช้ในการวิจัย

กลุ่มเป้าหมายที่ใช้ในการศึกษาองค์ประกอบสัมพันธภาพเชิงบวกในการให้คำปรึกษากลุ่มวัยรุ่น คือนิสิตระดับปริญญาตรีชั้นปีที่ 2 หลักสูตรการศึกษาด้านจิต มหาวิทยาลัยศรีนครินทรวิโรฒที่กำลังศึกษาในภาคเรียนที่ 1 ปีการศึกษา 2559 ประกอบด้วยนิสิตจาก 6 คณะ ได้แก่ คณะศึกษาศาสตร์ คณะสังคมศาสตร์ คณะมนุษยศาสตร์ คณะศิลปกรรมศาสตร์ คณะพลศึกษา และคณะวิทยาศาสตร์ จำนวน 412 คน สำหรับในระยะที่ 1 ของการวิจัยครั้งนี้เป็นการวิเคราะห์องค์ประกอบสัมพันธภาพเชิงบวกในการให้คำปรึกษากลุ่มวัยรุ่น จำนวนกลุ่มเป้าหมายดังกล่าวถือเป็นจำนวนที่เพียงพอและเหมาะสมกับการวิเคราะห์องค์ประกอบ โดยเกณฑ์ของการใช้ขนาดกลุ่มตัวอย่าง คือ อย่างน้อย 10 คนต่อข้อคำถาม 1 ข้อ ของเครื่องมือที่ใช้ในการเก็บข้อมูล (Zhao, 2008: Online) ซึ่งในการศึกษาวิจัยในระยะนี้มีข้อคำถามทั้งสิ้น 30 ข้อ ดังนั้นจำนวนข้อคำถาม

ดังกล่าวจึงถือเป็นจำนวนที่เพียงพอและเหมาะสมกับการวิเคราะห์องค์ประกอบเชิงยืนยัน

ระยะที่ 2 การพัฒนาและศึกษาผลการใช้เทคนิคเชิงสร้างสรรค์เพื่อเสริมสร้างสัมพันธภาพเชิงบวกในการให้คำปรึกษากลุ่มวัยรุ่น

การดำเนินงานในระยะนี้ ผู้วิจัยใช้วิธีการเก็บข้อมูลและวิเคราะห์ข้อมูลด้วยเทคนิคเชิงคุณภาพและปริมาณ โดยการวิเคราะห์และสังเคราะห์เนื้อหาที่เกี่ยวข้องกับเทคนิคเชิงสร้างสรรค์ในการให้คำปรึกษาจากเอกสารและงานวิจัยในต่างประเทศ จากนั้นนำข้อมูลที่ได้มาดำเนินการสนทนากลุ่มกับผู้เชี่ยวชาญ จำนวน 2 ครั้ง เพื่อนำผลมาพัฒนาเทคนิคเชิงสร้างสรรค์และศึกษาผลการใช้เทคนิคเชิงสร้างสรรค์เพื่อเสริมสร้างสัมพันธภาพเชิงบวกในการให้คำปรึกษากลุ่มวัยรุ่น โดยมีกลุ่มผู้ให้ข้อมูลและกลุ่มตัวอย่างที่ใช้ในการวิจัย คือ

กลุ่มผู้ให้ข้อมูลครั้งที่ 1

กลุ่มผู้ให้ข้อมูลในการคัดเลือกเทคนิคเชิงสร้างสรรค์เพื่อเสริมสร้างสัมพันธภาพเชิงบวกในการให้คำปรึกษากลุ่มวัยรุ่นเบื้องต้น โดยการสนทนากลุ่ม ครั้งที่ 1 เพื่อตรวจสอบโดยใช้มุมมองพิจารณาความเหมาะสมของผู้เชี่ยวชาญ (Expert perspective) การใช้เทคนิคเชิงสร้างสรรค์ต่างๆ ที่ได้จากเอกสารและงานวิจัย โดยผู้เชี่ยวชาญด้านจิตบำบัด จิตวิทยาคลินิกและการให้คำปรึกษา จำนวน 5 คน

กลุ่มผู้ให้ข้อมูล ครั้งที่ 2

กลุ่มผู้ให้ข้อมูลในการพัฒนาเทคนิคเชิงสร้างสรรค์เพื่อเสริมสร้างสัมพันธภาพเชิงบวกในการให้คำปรึกษากลุ่มวัยรุ่น โดยการสนทนากลุ่ม ครั้งที่ 2 เพื่อตรวจสอบความเหมาะสมของขั้นตอนการใช้เทคนิคเชิงสร้างสรรค์ โดยผู้เชี่ยวชาญด้านการให้คำปรึกษา จำนวน 5 คน

กลุ่มตัวอย่างที่ใช้ในการวิจัย

กลุ่มตัวอย่างที่ใช้ในการศึกษาผลการใช้เทคนิคเชิงสร้างสรรค์เพื่อเสริมสร้างสัมพันธภาพเชิงบวกในการให้คำปรึกษากลุ่มวัยรุ่น ได้มาโดยวิธีการเลือกแบบ

เจาะจง (Purposive selection method) ซึ่งพิจารณาจากกลุ่มประชากรในระยะที่ 1 ที่มีคะแนนสัมพันธภาพเชิงบวกในการให้คำปรึกษากลุ่มวัยรุ่นโดยรวมตั้งแต่เปอร์เซ็นต์ที่ 33 ลงมา และมีความสมัครใจเข้าร่วมการทดลอง จำนวน 54 คน โดยแบ่งเป็นกลุ่มทดลอง 8 กลุ่ม และกลุ่มควบคุม 1 กลุ่ม แต่ละกลุ่มมีจำนวนสมาชิกกลุ่มละ 6 คน ซึ่งจากออบส์ แมซสัน และฮาร์วิล (Jacops, Masson, & Harvill, 2006: 400) กล่าวว่าจำนวนสมาชิกกลุ่ม 6 คน เป็นจำนวนที่มีความเหมาะสมที่ใช้ในการให้คำปรึกษากลุ่ม

ตัวแปรที่ใช้ในการวิจัย

ระยะที่ 1 การศึกษาองค์ประกอบสัมพันธภาพเชิงบวกในการให้คำปรึกษากลุ่มวัยรุ่น ประกอบด้วย ตัวแปรแฝง ได้แก่ ด้านความใส่ใจ ด้านความร่วมมือ ด้านการเปิดเผยตนเอง ด้านการสนับสนุนในกลุ่ม ด้านความรู้สึกสบายใจและไว้วางใจ ด้านการแสดงความคิดและความรู้สึก และด้านการยอมรับสมาชิก ตัวแปรสังเกตได้ ประกอบด้วย ตัวบ่งชี้ทั้งหมด 30 ตัวบ่งชี้

ระยะที่ 2 การพัฒนาและศึกษาผลการใช้เทคนิคเชิงสร้างสรรค์เพื่อเสริมสร้างสัมพันธภาพเชิงบวกในการให้คำปรึกษากลุ่มวัยรุ่น ตัวแปรจัดกระทำ คือ เทคนิคเชิงสร้างสรรค์ ตัวแปรตาม คือ สัมพันธภาพเชิงบวกในการให้คำปรึกษากลุ่มวัยรุ่น

วิธีการเก็บรวบรวมข้อมูล

1. ชั้นการศึกษาสัมพันธภาพเชิงบวกในการให้คำปรึกษากลุ่มวัยรุ่น ผู้วิจัยดำเนินการเก็บข้อมูลโดยใช้แบบสอบถามกับกลุ่มเป้าหมายที่เป็นนิสิตหลักสูตรการศึกษาระดับบัณฑิต ชั้นปีที่ 2 มหาวิทยาลัยศรีนครินทรวิโรฒ

2. ชั้นการพัฒนาและศึกษาผลการใช้เทคนิคเชิงสร้างสรรค์เพื่อเสริมสร้างสัมพันธภาพเชิงบวกในการให้คำปรึกษากลุ่มของวัยรุ่น โดยขอใบรับรองจริยธรรมการวิจัย จากคณะกรรมการสำหรับการพิจารณาโครงการทำวิจัยที่ทำในมนุษย์ คัดเลือกกลุ่มตัวอย่างที่มีเกณฑ์ตามที่กำหนด มีการลงนามในใบยินยอมเข้าร่วมโครงการวิจัย และดำเนินการทดลองกับกลุ่มตัวอย่างจำนวน 8 กลุ่ม

แต่ละกลุ่มจะเข้าร่วมการทดลอง 1 ครั้ง ๆ ละ 1 ชั่วโมง 30 นาที ตั้งแต่ช่วงเวลา 16.30 – 18.00 น. และดำเนินการวัดสัมพันธภาพเชิงบวกหลังการทดลองทันที

เครื่องมือที่ใช้ในการวิจัย

เครื่องมือที่ใช้ในการวิจัยครั้งนี้ ประกอบด้วย แบบสัมภาษณ์ที่มีโครงสร้าง แบบสอบถามสัมพันธภาพเชิงบวกในการให้คำปรึกษากลุ่ม มีลักษณะแบบมาตราส่วนประเมินค่า 5 ระดับ จำนวน 30 ข้อ มีค่าค่าดัชนีความสอดคล้อง (IOC) ระหว่าง 0.91 – 1.00 ความเชื่อมั่นทั้งฉบับเท่ากับ 0.95 และแบบสังเกตพฤติกรรมสัมพันธภาพเชิงบวกในการให้คำปรึกษากลุ่มวัยรุ่นมีลักษณะแบบการตรวจสอบรายการ แบ่งเป็น 2 ระดับ จำนวน 28 ข้อ มีค่าดัชนีความสอดคล้อง 1.00 เทคนิคเชิงสร้างสรรค์ 8 เทคนิค มีค่าดัชนีความสอดคล้องระหว่าง 0.91 - 1.00 และแบบรายงานตนเองสำหรับประเมินความพึงพอใจที่มีต่อเทคนิคเชิงสร้างสรรค์หลังการทดลอง

การวิเคราะห์ข้อมูล

ผู้วิจัยดำเนินการวิเคราะห์ข้อมูลด้วยวิธีการเชิงคุณภาพและปริมาณ โดยมีรายละเอียดดังนี้

การวิเคราะห์ข้อมูลเชิงคุณภาพ คือ การวิเคราะห์ข้อมูลด้วยเทคนิควิธีการวิเคราะห์เชิงเนื้อหา (Content analysis) โดยการนำผลข้อมูลจากการสัมภาษณ์ (Interview) และจากการสนทนากลุ่ม (Focus group) มาดำเนินการถอดประเด็นและสรุปข้อมูล

การวิเคราะห์ข้อมูลเชิงปริมาณ คือ

1. การวิเคราะห์สถิติพื้นฐาน ได้แก่ ค่าเฉลี่ย ส่วนเบี่ยงเบนมาตรฐาน และผลต่างของค่าเฉลี่ย
2. การวิเคราะห์ความเที่ยงตรงเชิงโครงสร้างของแบบสอบถามสัมพันธภาพเชิงบวกในการให้คำปรึกษากลุ่มวัยรุ่น 30 ข้อ ตามแนวคิดของไคลน์ คอเรีย และคอเรีย ด้วยการใช้การวิเคราะห์องค์ประกอบเชิงยืนยัน (Confirmatory Factor Analysis)
3. การวิเคราะห์เปรียบเทียบความแตกต่างระหว่างค่าเฉลี่ยสัมพันธภาพเชิงบวกในการให้คำปรึกษา

กลุ่มวัยรุ่นก่อนและหลังการทดลองโดยใช้ t-test for Dependent

4. การวิเคราะห์เปรียบเทียบความแตกต่างระหว่างค่าเฉลี่ยสัมพันธภาพเชิงบวกในการให้คำปรึกษากลุ่มวัยรุ่นของกลุ่มทดลองและกลุ่มควบคุมโดยใช้ t-test for Independent

สรุปผลการวิจัย

ระยะที่ 1 การศึกษาองค์ประกอบสัมพันธภาพเชิงบวกในการให้คำปรึกษากลุ่มวัยรุ่น

1. ผลการวิเคราะห์ข้อมูลเชิงคุณภาพจากการสัมภาษณ์ผู้เชี่ยวชาญเพื่อศึกษาองค์ประกอบสัมพันธภาพเชิงบวกในการให้คำปรึกษากลุ่มวัยรุ่น

จากการสัมภาษณ์ผู้เชี่ยวชาญทั้ง 13 คน นำประเด็นที่ได้จากการวิเคราะห์เนื้อหาจากการสัมภาษณ์และข้อมูลจากการสังเคราะห์แนวคิด หลักการสัมพันธภาพเชิงบวกในการให้คำปรึกษากลุ่มของไคลน์ (Kline, 2003) คอเรีย และคอเรีย (Corey and Corey, 2006) มาเปรียบเทียบกันโดยจำแนกออกเป็น 7 ด้าน คือ ด้านความใส่ใจ ด้านความร่วมมือ ด้านการเปิดเผยตนเอง ด้านการสนับสนุนในกลุ่ม ด้านความรู้สึกสบายใจและไว้วางใจ ด้านการแสดงความคิดและความรู้สึก ด้านการยอมรับสมาชิกพบว่า ทุกด้านมีประเด็นคุณลักษณะที่มีความสอดคล้องกันโดยผู้เชี่ยวชาญทั้ง 13 คน เห็นสอดคล้องกับองค์ประกอบของสัมพันธภาพเชิงบวกในการให้คำปรึกษากลุ่มทั้ง 7 ด้าน

2. ข้อมูลทั่วไปของกลุ่มเป้าหมายในการศึกษา

นิสิตที่เป็นกลุ่มเป้าหมายส่วนใหญ่ศึกษาอยู่ในคณะวิทยาศาสตร์ คิดเป็นร้อยละ 27.90 รองลงมาคือคณะพลศึกษา คิดเป็นร้อยละ 23.10 คณะศิลปกรรมศาสตร์ คิดเป็นร้อยละ 18.00 คณะมนุษยศาสตร์ คิดเป็นร้อยละ 10.90 คณะสังคมศาสตร์ คิดเป็นร้อยละ 10.10 และคณะศึกษาศาสตร์ คิดเป็นร้อยละ 10.00 ตามลำดับ

3. การศึกษาองค์ประกอบเชิงยืนยันสัมพันธภาพเชิงบวกในการให้คำปรึกษากลุ่มวัยรุ่น ผลการวิเคราะห์

องค์ประกอบเชิงยืนยันสัมพันธภาพเชิงบวกในการให้คำปรึกษากลุ่มวัยรุ่น แสดงผลตาราง 1

ตาราง 1 ค่าดัชนีความสอดคล้องและดัชนีเปรียบเทียบของโมเดลการวัดสัมพันธภาพเชิงบวก ในการให้คำปรึกษากลุ่มวัยรุ่น

ดัชนี	เกณฑ์	ค่าสถิติในโมเดล
χ^2	ไม่มีนัยสำคัญทางสถิติ หรือสัดส่วน χ^2 / df ไม่เกิน 2	$\chi^2=330.29$ df=292 p=.06 330.29 / 292=1.13
GFI	มากกว่า 0.90	0.95
AGFI	มากกว่า 0.90	0.92
CFI	มากกว่า 0.90	1.00
RMSEA	น้อยกว่า 0.05	0.01
SRMR	น้อยกว่า 0.05	0.04

จากตาราง 1 พบว่า โมเดลการวัดสัมพันธภาพเชิงบวกในการให้คำปรึกษากลุ่มวัยรุ่นที่ผู้วิจัยสร้างขึ้นมีความสอดคล้องกลมกลืนกับข้อมูลเชิงประจักษ์ โดยมีค่า $\chi^2 = 330.29$, df= 292, p=.06, ค่า GFI=0.95, ค่า AGFI=0.92, ค่า RMSEA=0.01, ค่า SRMR=0.04 ส่วนในดัชนีกลุ่มเปรียบเทียบค่า CFI=1.00 แสดงว่าโมเดลที่สร้างขึ้นสามารถนำมาอธิบายองค์ประกอบสัมพันธภาพเชิงบวกในการให้คำปรึกษากลุ่มวัยรุ่นได้ โดยสัมพันธภาพเชิงบวกในการให้คำปรึกษากลุ่มวัยรุ่น มีทั้งหมด 7 องค์ประกอบ ประกอบด้วย ด้านความใส่ใจ ความร่วมมือ การเปิดเผยตนเอง การสนับสนุนในกลุ่ม ความรู้สึกสบายใจและไว้วางใจ การแสดงความคิดและความรู้สึก และการยอมรับสมาชิก โดยแสดงผลการวิเคราะห์องค์ประกอบเชิงยืนยันของโมเดลการวัดสัมพันธภาพเชิงบวกในการให้คำปรึกษากลุ่มวัยรุ่น ดังตาราง 2 และภาพประกอบ 3

ตาราง 2 ผลการวิเคราะห์องค์ประกอบเชิงยืนยันของโมเดลการวัดสัมพันธภาพเชิงบวกในการให้คำปรึกษากลุ่มวัยรุ่น

สัมพันธภาพเชิงบวก ในการให้คำปรึกษากลุ่มวัยรุ่น	น้ำหนักองค์ประกอบ				R ² ค่าสัมประสิทธิ์ความ เชื่อมั่น
	ค่าน้ำหนัก องค์ประกอบ (b)	ค่าความคลาด เคลื่อน มาตรฐาน (SE)	ค่าสถิติ ทดสอบ (t)	ค่าน้ำหนัก องค์ประกอบ มาตรฐาน (β)	
ด้านความใส่ใจ (ATT)	0.21	0.05	4.26	0.56	0.31
ด้านความร่วมมือ (COO)	0.58	0.05	12.01	0.94	0.89
ด้านการเปิดเผยตนเอง (DSC)	0.60	0.04	13.58	0.78	0.60
ด้านการสนับสนุนในกลุ่ม (SUP)	0.36	0.05	7.32	0.83	0.69
ด้านความรู้สึกสบายใจและไว้วางใจ (TRT)	0.36	0.05	7.43	0.90	0.80
ด้านการแสดงความคิดและความรู้สึก (THK)	0.77	0.04	17.76	0.92	0.84
ด้านการยอมรับสมาชิก (ACO)	0.62	0.05	13.34	0.77	0.60

$$\chi^2=330.29 \text{ df}=292 \text{ p}=.06 \text{ GFI}=0.95 \text{ AGFI}=0.92 \text{ CFI}=1.00 \text{ RMSEA}=0.01 \text{ SRMR}=0.04$$

ผลการวิเคราะห์ข้อมูลตามตาราง 2 พบว่า การวิเคราะห์องค์ประกอบเชิงยืนยันของโมเดลการวัดสัมพันธภาพเชิงบวกในการให้คำปรึกษากลุ่มวัยรุ่น ในรายด้านมีค่าน้ำหนักองค์ประกอบมาตรฐาน (β) ระหว่าง 0.56 - 0.94 โดยทุกด้านมีนัยสำคัญทางสถิติที่ระดับ .01 โดยด้านความร่วมมือ มีค่าน้ำหนักองค์ประกอบมาตรฐานสูงสุดเท่ากับ 0.94 มีความแปรผันร่วมกับสัมพันธภาพเชิงบวกอยู่ในระดับสูง (ร้อยละ 89) รองลงมาคือ ด้านการแสดงความคิดและความรู้สึก ด้านความรู้สึกสบายใจและไว้วางใจ ด้านการสนับสนุนในกลุ่ม มีค่าน้ำหนักองค์ประกอบมาตรฐานเท่ากับ 0.92, 0.90, และ 0.83 ตามลำดับ มีความแปรผันร่วมกับสัมพันธภาพเชิงบวกอยู่ในระดับสูง (ร้อยละ 84, 80 และ 69 ตามลำดับ) ส่วนด้านการเปิดเผยตนเอง และด้านการยอมรับสมาชิก มีค่าน้ำหนักองค์ประกอบมาตรฐานเท่ากับ 0.78 และ 0.77 มีความแปรผันร่วมกับสัมพันธภาพเชิงบวกอยู่ในระดับปานกลาง (ร้อยละ 60) อีกทั้งด้านความใส่ใจ มีค่าน้ำหนักองค์ประกอบมาตรฐานต่ำสุดเท่ากับ 0.56 มีความแปรผันร่วมกับสัมพันธภาพเชิงบวกอยู่ในระดับต่ำ (ร้อยละ 31) ตามลำดับ ดังแสดงภาพประกอบ 3

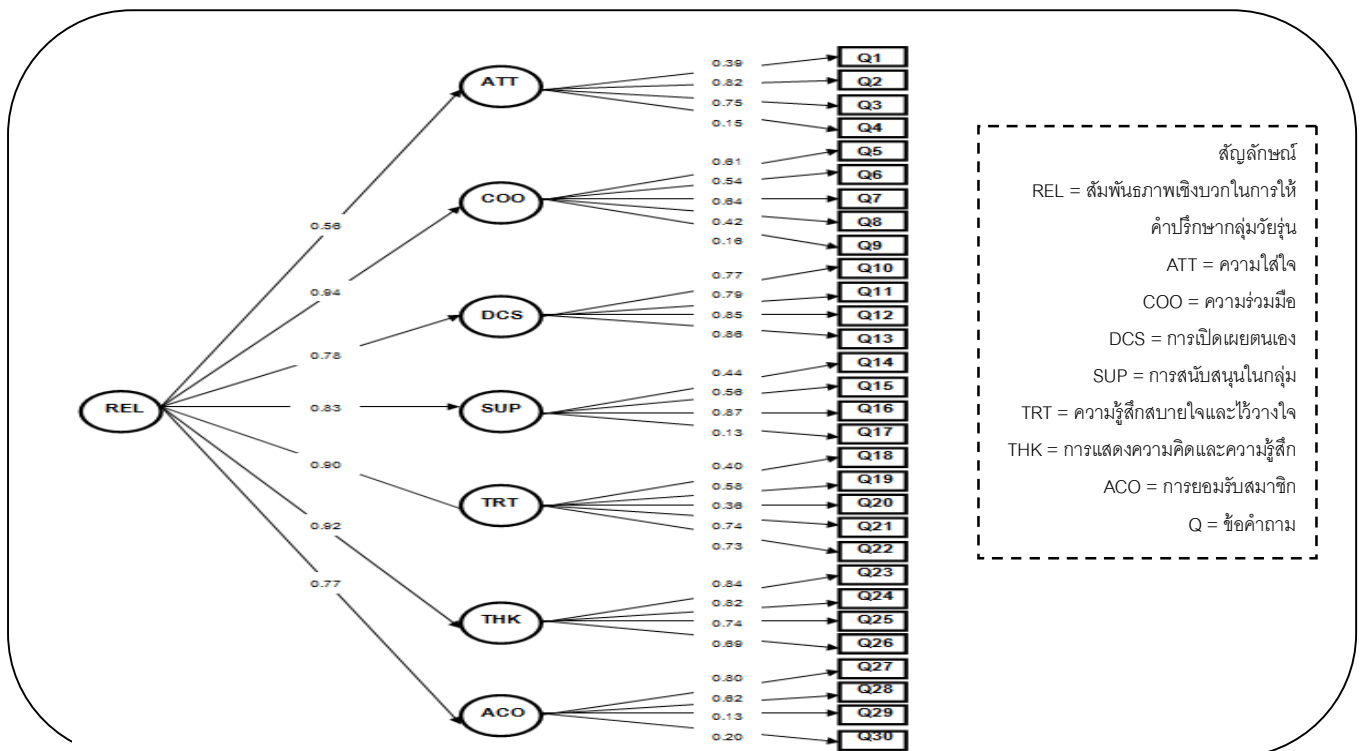

$$\chi^2=330.29 \text{ df}=292 \text{ p}=.06 \text{ GFI}=0.95 \text{ AGFI}=0.92 \text{ CFI}=1.00 \text{ RMSEA}=0.01 \text{ SRMR}=0.04$$

ภาพประกอบ 3 โมเดลการวัดสัมพันธภาพเชิงบวกในการให้คำปรึกษากลุ่มวัยรุ่น (ค่าน้ำหนักองค์ประกอบมาตรฐาน)

ระยะที่ 2 การพัฒนาและศึกษาผลการใช้เทคนิคเชิงสร้างสรรค์เพื่อเสริมสร้างสัมพันธภาพเชิงบวกในการให้คำปรึกษากลุ่มวัยรุ่น โดยสรุปผลการนำเสนอ ดังนี้

2.1 การพัฒนาเทคนิคเชิงสร้างสรรค์เพื่อเสริมสร้างสัมพันธภาพเชิงบวกในการให้คำปรึกษากลุ่มวัยรุ่นมีขั้นตอนการพัฒนาเทคนิค ดังภาพประกอบ 4

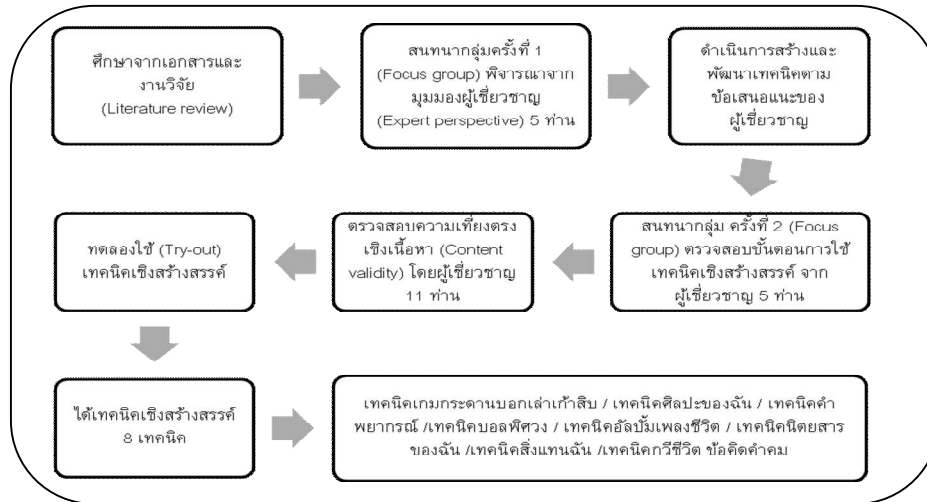

ภาพประกอบ 4 ขั้นตอนการพัฒนาเทคนิคเชิงสร้างสรรค์เพื่อเสริมสร้างสัมพันธภาพเชิงบวกในการให้คำปรึกษากลุ่มวัยรุ่น

จากขั้นตอนการพัฒนาเทคนิคเชิงสร้างสรรค์เพื่อเสริมสร้างสัมพันธภาพเชิงบวกในการให้คำปรึกษากลุ่มวัยรุ่น ได้เทคนิค 8 เทคนิค ดังต่อไปนี้

เทคนิคที่ 1 บอลพิทวง ซึ่งมีฐานแนวคิดการพัฒนาเทคนิคจากวิธีการเล่นโดยการใช้นิตยสารวางลูกบอลเป็นแนวคิดในการออกแบบกิจกรรม และการใช้แนวคิดของความต้องการทางจิตใจพื้นฐานของการเป็นมนุษย์ของทฤษฎีการให้คำปรึกษาแบบเผชิญความจริงเป็นแนวทางสร้างข้อคำถามสำหรับบอลพิทวง

เทคนิคที่ 2 ศิลปะของฉันทน์ ซึ่งมีฐานแนวคิดการพัฒนาเทคนิคจากวิธีการใช้ศิลปะ ประกอบด้วย เทคนิคการวาดรูปแบบอิสระ และเทคนิคการใช้งานศิลปะตกแต่ง

เทคนิคที่ 3 นิตยสารของฉันทน์ ซึ่งมีฐานแนวคิดการพัฒนาเทคนิคจากวิธีการใช้ศิลปะ ประกอบด้วย เทคนิคการใช้นิตยสาร เทคนิคการวาดรูปแบบอิสระ และเทคนิคการใช้งานศิลปะตกแต่ง

เทคนิคที่ 4 อัลบั้มเพลงชีวิต ซึ่งมีฐานแนวคิดการพัฒนาเทคนิคจากวิธีการใช้ศิลปะและวิธีการใช้ดนตรี บูรณาการเทคนิคเข้าด้วยกัน ประกอบด้วย เทคนิคปกซีดี เทคนิคซีดีชีวิตของฉันทน์ เทคนิคการเลือกเพลงที่ชื่นชอบและมีความหมาย และเทคนิคการฟังเพลง

เทคนิคที่ 5 กวีชีวิตข้อคิดคำคม ซึ่งมีฐานแนวคิดการพัฒนาเทคนิคจากวิธีการใช้วรรณกรรมและบทกลอนคำคม โดยการใช้เทคนิคบทกวี

เทคนิคที่ 6 คำพยากรณ์ ซึ่งมีฐานแนวคิดการพัฒนาเทคนิคจากวิธีการใช้กิจกรรมโดยการใช้เทคนิคโหราศาสตร์เชิงสร้างสรรค์

เทคนิคที่ 7 เกมกระดานบอกเล่าเก้าสิบ ซึ่งมีฐานแนวคิดการพัฒนาเทคนิคจากวิธีการใช้การเล่นและเกมวิธีการใช้การเคลื่อนไหว ประกอบด้วย เทคนิคเกมกระดานและเทคนิคการแสดงละคร

เทคนิคที่ 8 สิ่งแทนฉันทน์ ซึ่งมีฐานแนวคิดการพัฒนาเทคนิคจากวิธีการใช้กิจกรรมโดยการใช้เทคนิคกิจกรรมการเลือกสิ่งของ

2.2 ผลการใช้เทคนิคเชิงสร้างสรรค์เพื่อเสริมสร้างสัมพันธภาพเชิงบวกในการให้คำปรึกษากลุ่มวัยรุ่น สำหรับในการศึกษานี้ ผู้วิจัยแบ่งผลการนำเสนอต่อไปนี้

2.2.1 ผลการเปรียบเทียบสัมพันธภาพเชิงบวกในการให้คำปรึกษากลุ่มวัยรุ่นก่อนการทดลองและหลังการทดลอง ดังแสดงผลในตาราง 3

ตาราง 3 การเปรียบเทียบค่าเฉลี่ยของสัมพันธภาพเชิงบวกในการให้คำปรึกษากลุ่มวัยรุ่นก่อนและหลังการใช้เทคนิคเชิงสร้างสรรค์ทั้ง 8 เทคนิค

เทคนิคเชิงสร้างสรรค์	ระยะเวลา	M	S.D.	ระดับ	MD	t	p
บอลพิศวง	ก่อนทดลอง	3.37	0.34	ปานกลาง	0.91	4.19**	.01
	หลังทดลอง	4.29	0.37	มาก			
ศิลปะของฉัน	ก่อนทดลอง	3.21	0.18	ปานกลาง	0.99	3.17**	.01
	หลังทดลอง	4.19	0.66	มาก			
นิตยสารของฉัน	ก่อนทดลอง	3.48	0.12	ปานกลาง	0.62	4.36**	.00
	หลังทดลอง	4.11	0.32	มาก			
อัลบั้มเพลงชีวิต	ก่อนทดลอง	3.47	0.16	ปานกลาง	0.80	4.15**	.01
	หลังทดลอง	4.27	0.33	มาก			
เทคนิคเชิงสร้างสรรค์	ระยะเวลา	M	S.D.	ระดับ	MD	t	p
ทีวีชีวิตข้อคิดคำคม	ก่อนทดลอง	3.49	0.12	ปานกลาง	0.78	4.41**	.00
	หลังทดลอง	4.27	0.36	มาก			
คำพยากรณ์	ก่อนทดลอง	3.46	0.13	ปานกลาง	0.75	5.22**	.00
	หลังทดลอง	4.24	0.40	มาก			
เกมกระดาน	ก่อนทดลอง	3.62	0.09	มาก	0.78	7.12**	.00
	บอกเล่าเก้าสิบ	4.40	0.31	มาก			
สิ่งแทนฉัน	ก่อนทดลอง	3.48	0.19	ปานกลาง	0.65	3.77**	.01
	หลังทดลอง	4.13	0.46	มาก			

**p<.01

จากตาราง 3 พบว่า การเปรียบเทียบค่าเฉลี่ยสัมพันธภาพเชิงบวกในการให้คำปรึกษากลุ่มวัยรุ่นก่อนและหลังการใช้เทคนิคเชิงสร้างสรรค์มีความแตกต่างกันอย่างมีนัยสำคัญทางสถิติที่ระดับ .01 ทุกเทคนิค โดยหลังการใช้เทคนิคเชิงสร้างสรรค์ทั้ง 8 เทคนิค กลุ่มทดลองมีสัมพันธภาพเชิงบวกในการให้คำปรึกษากลุ่มวัยรุ่นโดยรวมสูงขึ้นกว่าก่อนการทดลอง และเมื่อพิจารณาความแตกต่างของค่าเฉลี่ยก่อนและหลังการใช้เทคนิคเชิงสร้างสรรค์ พบว่า เทคนิคศิลปะของฉันมีผลต่างของค่าเฉลี่ยมากที่สุด ส่วนเทคนิคนิตยสารของฉันมีผลต่างของค่าเฉลี่ยน้อยที่สุด

2.2.2 ผลการเปรียบเทียบสัมพันธภาพเชิงบวกในการให้คำปรึกษากลุ่มวัยรุ่นหลังการทดลองระหว่างกลุ่มทดลองกับกลุ่มควบคุม ดังแสดงผลในตาราง 4

ตาราง 4 การเปรียบเทียบค่าเฉลี่ยของสัมพันธภาพเชิงบวกในการให้คำปรึกษากลุ่มวัยรุ่นโดยใช้เทคนิคเชิงสร้างสรรค์ทั้ง 8 เทคนิค จำแนกตามกลุ่มทดลองและกลุ่มควบคุม

เทคนิคเชิงสร้างสรรค์	กลุ่ม	M	S.D.	ระดับ	MD	t	p
บอลพิศวง	กลุ่มทดลอง	4.29	0.37	มาก	0.99	5.74**	.00
	กลุ่มควบคุม	3.29	0.21	ปานกลาง			
Levene's Test = 2.55 df = 10 p = 0.14							
ศิลปะของฉันทน์	กลุ่มทดลอง	4.19	0.66	มาก	0.90	3.18**	.00
	กลุ่มควบคุม	3.29	0.21	ปานกลาง			
Levene's Test = 4.66 df = 10 p = 0.06							
นิตยสารของฉันทน์	กลุ่มทดลอง	4.11	0.32	มาก	0.81	5.21**	.01
	กลุ่มควบคุม	3.29	0.21	ปานกลาง			
Levene's Test = 0.83 df = 10 p = .038							
อัลบั้มเพลงชีวิต	กลุ่มทดลอง	4.27	0.33	มาก	0.98	6.10**	.00
	กลุ่มควบคุม	3.29	0.21	ปานกลาง			
Levene's Test = 0.56 df = 10 p = 0.47							
เทคนิคเชิงสร้างสรรค์	กลุ่ม	M	S.D.	ระดับ	MD	t	p
ทีวีชีวิตข้อคิดคำคม	กลุ่มทดลอง	4.27	0.36	มาก	0.98	5.63**	.00
	กลุ่มควบคุม	3.29	0.21	ปานกลาง			
Levene's Test = 2.95 df = 10 p = .012							
คำพยากรณ์	กลุ่มทดลอง	4.21	0.40	มาก	0.92	4.91**	.00
	กลุ่มควบคุม	3.29	0.21	ปานกลาง			
Levene's Test = 2.25 df = 10 p = 0.17							
เกมกระดานบอกเล่าเก้าสิบ	กลุ่มทดลอง	4.40	0.31	มาก	1.10	7.11**	.00
	กลุ่มควบคุม	3.29	0.21	ปานกลาง			
Levene's Test = 0.35 df = 10 p = 0.57							
สิ่งแทนฉันทน์	กลุ่มทดลอง	4.13	0.46	มาก	0.84	4.03**	.00
	กลุ่มควบคุม	3.29	0.21	ปานกลาง			
Levene's Test = 1.01 df = 10 p = 0.34							

**p<.01

จากตาราง 4 พบว่า กลุ่มทดลองมีค่าเฉลี่ยในระดับมากทุกเทคนิค และกลุ่มควบคุมมีค่าเฉลี่ยในระดับปานกลางทุกเทคนิค ส่วนการเปรียบเทียบค่าเฉลี่ยสัมพันธภาพเชิงบวกในการให้คำปรึกษากลุ่มวัยรุ่นโดยใช้เทคนิคเชิงสร้างสรรค์ 8

เทคนิค ที่จำแนกตามกลุ่มทดลอง 8 กลุ่มและกลุ่มควบคุม พบว่า กลุ่มทดลองทั้ง 8 กลุ่มมีสัมพันธภาพเชิงบวกในการให้คำปรึกษากลุ่มวัยรุ่นสูงกว่ากลุ่มควบคุมอย่างมีนัยสำคัญทางสถิติที่ระดับ .01 โดยความแตกต่างของค่าเฉลี่ยหลังการใช้เทคนิคเชิงสร้างสรรค์ พบว่า เทคนิคเกมกระดานบอกเล่าเก้าสิบมีผลต่างของค่าเฉลี่ยมากที่สุด นอกจากนี้ผลการทดสอบข้อตกลงเบื้องต้นด้านความเป็นเอกพันธ์ของความแปรปรวน พบว่า ค่าความแปรปรวนระหว่างกลุ่มมีความแตกต่างกันอย่างไม่มีนัยสำคัญทางสถิติ ซึ่งเป็นไปตามข้อตกลงเบื้องต้นของการวิเคราะห์

อภิปรายผล

1. การวิจัยเรื่องการพัฒนาเทคนิคเชิงสร้างสรรค์ เพื่อเสริมสร้างสัมพันธภาพเชิงบวกในการให้คำปรึกษากลุ่มวัยรุ่น มีวัตถุประสงค์การวิจัยข้อที่ 1 คือ เพื่อศึกษาองค์ประกอบสัมพันธภาพเชิงบวกในการให้คำปรึกษากลุ่มวัยรุ่น ผลจากการศึกษา พบว่า องค์ประกอบสัมพันธภาพเชิงบวกในการให้คำปรึกษากลุ่มวัยรุ่น ประกอบด้วย ด้านความใส่ใจ ด้านความร่วมมือ ด้านการเปิดเผยตนเอง ด้านการสนับสนุนในกลุ่ม ด้านความรู้สึกสบายใจและไว้วางใจ ด้านการแสดงความคิดและความรู้สึก และด้านการยอมรับสมาชิกกลุ่ม ซึ่งทั้ง 7 องค์ประกอบสามารถยืนยันในการวัดสัมพันธภาพเชิงบวกในการให้คำปรึกษากลุ่มวัยรุ่นได้ ผลการวิจัยครั้งนี้สอดคล้องกับสมมติฐานการวิจัย กล่าวคือ องค์ประกอบสัมพันธภาพเชิงบวกในการให้คำปรึกษากลุ่มวัยรุ่นมีความสอดคล้องกลมกลืนกับข้อมูลเชิงประจักษ์ และผลการวิจัยการยืนยันองค์ประกอบสัมพันธภาพทั้ง 7 องค์ประกอบมีความสอดคล้องกับแนวคิดของโคลนกับคอเรย์และคอเรย์

นอกจากนี้ ผลจากการศึกษายังพบว่า องค์ประกอบสัมพันธภาพเชิงบวกในการให้คำปรึกษากลุ่มวัยรุ่นที่มีค่าน้ำหนักมากที่สุด คือ ด้านความร่วมมือ ซึ่งผลการวิจัยครั้งนี้สอดคล้องกับแนวคิดของคอเรย์และคอเรย์ (Corey, Corey, & Corey, 2014: 235) ที่กล่าวว่า การให้ความร่วมมือเป็นปัจจัยสำคัญที่ส่งเสริมสัมพันธภาพในการให้คำปรึกษากลุ่ม เป็นไปในทิศทางเดียวกับแนวคิดของชมิทท์ และคณะ (Schmidt & Others, 2014: 1337) ที่กล่าวว่าองค์ประกอบด้านความร่วมมือ (Collaborative components) เป็นองค์ประกอบสำคัญในการสร้างสัมพันธภาพในการให้คำปรึกษา

เมื่อพิจารณาค่าน้ำหนักองค์ประกอบ โดยแต่ละองค์ประกอบมีค่าน้ำหนักอยู่ในเกณฑ์ที่ดี ตามเกณฑ์ของไชลด์ (Child, 2006: 112) ที่กล่าวว่าค่าน้ำหนักองค์ประกอบที่ดีต้องมีค่ามากกว่า 0.30 ขึ้นไป

2. จากวัตถุประสงค์การวิจัยข้อที่ 2 เพื่อพัฒนาเทคนิคเชิงสร้างสรรค์เพื่อเสริมสร้างสัมพันธภาพเชิงบวกในการให้คำปรึกษากลุ่มวัยรุ่น จากผลการหาค่าดัชนีความสอดคล้องของผู้เชี่ยวชาญเพื่อตรวจสอบเทคนิคเชิงสร้างสรรค์เพื่อเสริมสร้างสัมพันธภาพในการให้คำปรึกษากลุ่มโดยใช้การวิเคราะห์พื้นฐานเชิงคุณลักษณะ พบว่า ค่าดัชนีความสอดคล้อง มีค่าระหว่าง 0.91 – 1.00 แสดงว่า เทคนิคเชิงสร้างสรรค์ทั้ง 8 เทคนิคผ่านเกณฑ์การตรวจสอบเชิงคุณลักษณะ สามารถนำไปใช้ในการเสริมสร้างสัมพันธภาพเชิงบวกในการให้คำปรึกษากลุ่มวัยรุ่นได้

ทั้งนี้กระบวนการพัฒนาเทคนิคเชิงสร้างสรรค์ทั้ง 8 เทคนิค ผู้วิจัยได้ดำเนินการผ่านกระบวนการพัฒนาเทคนิคเชิงสร้างสรรค์อย่างเป็นระบบและเป็นขั้นตอน จุดเด่นสำคัญของเทคนิคเชิงสร้างสรรค์ทั้ง 8 เทคนิค คือ การพัฒนาเทคนิคเชิงสร้างสรรค์อยู่บนพื้นฐานของหลักการ แนวคิดและทฤษฎีต่างๆ ทางจิตวิทยามาประยุกต์ใช้ในเทคนิคเชิงสร้างสรรค์ ประกอบด้วย

ประการที่ 1 การดำเนินการด้านกลุ่มสำหรับวัยรุ่น (Group work with adolescents) โดยนำแนวคิดของ โรส (Rose, 1998: 50 - 52) มีขั้นตอนการดำเนินการแบ่งออกเป็น 3 ชั้น ได้แก่ ชั้นเริ่มต้น ชั้นดำเนินการและชั้นสรุป ประกอบกับการประยุกต์แนวคิดการเรียนรู้ผ่านการได้รับประสบการณ์และการสอนมาใช้ในการดำเนินการกลุ่มเชื่อมโยงประเด็นสำคัญต่างๆ กับสัมพันธภาพเชิงบวกในการให้คำปรึกษากลุ่ม โดยแนวคิด

ดังกล่าวเป็นกระบวนการและขั้นตอนที่สามารถส่งเสริมกระบวนการเรียนรู้และประสิทธิผลที่กำหนดไว้ได้ ดังที่ โอซูลิว แวน บรัช และทอห์ (O'Sullivan, Blatch, & Toh, 2014: 125) ได้ทบทวนวรรณกรรมของการดำเนินการกลุ่มเชิงสร้างสรรค์สำหรับการเชื่อมต่อการดำเนินการกลุ่มพบว่า วิธีการการเรียนรู้ผ่านการได้รับประสบการณ์ และวิธีการเรียนรู้ผ่านการสอนสามารถใช้เป็นฐานการสร้างโปรแกรมที่เอื้อสำหรับการให้สมาชิกกลุ่มได้มีการปฏิสัมพันธ์กันในกลุ่ม และทำให้สมาชิกกลุ่มได้มีส่วนร่วมในกลุ่ม

ประการที่ 2 การใช้เทคนิคเชิงสร้างสรรค์มีแนวคิดและทฤษฎีรองรับกับการเสริมสร้างสัมพันธภาพเชิงบวกในการให้คำปรึกษากลุ่มของวัยรุ่น ได้แก่ แนวคิดจากการใช้เกมและการเล่น การเคลื่อนไหว ศิลปะ ดนตรี วรรณกรรมและบทกลอน กิจกรรม ตลอดจนทฤษฎีการให้คำปรึกษาแบบเผชิญความจริงเป็นพื้นฐานในการพัฒนาเทคนิคทั้ง 8 เทคนิค ดังที่โรเวนสไตน์ (Lowenstein, 2007: Online) และเกลดดิ้ง (Gladding, 2008: 97 - 100) ได้กล่าวว่าเทคนิคเชิงสร้างสรรค์ที่ใช้ในการให้คำปรึกษามีพื้นฐานที่เข้มแข็งจากทฤษฎี เพราะแต่ละเทคนิคถูกพัฒนาจากแนวคิดและทฤษฎีต่างๆ ของการให้คำปรึกษา อีกทั้งซิมเมล และจาคอบส์ (Schimmel & Jacobs, 2011: 2) กล่าวว่า เทคนิคเชิงสร้างสรรค์เป็นวิธีการที่เพิ่มความสามารถให้กับผู้ให้คำปรึกษาได้มีเทคนิคที่หลากหลายเพื่อช่วยเหลือผู้รับคำปรึกษา

3. จากวัตถุประสงค์การวิจัยข้อที่ 3 เพื่อศึกษาผลการใช้เทคนิคเชิงสร้างสรรค์เพื่อเสริมสร้างสัมพันธภาพเชิงบวกในการให้คำปรึกษากลุ่มวัยรุ่น โดยมีวัตถุประสงค์ย่อยของการวิจัย คือ

วัตถุประสงค์ย่อยข้อที่ 1 เพื่อเปรียบเทียบสัมพันธภาพเชิงบวกในการให้คำปรึกษา กลุ่มวัยรุ่นกลุ่มทดลองก่อนและหลังที่ได้รับเทคนิคเชิงสร้างสรรค์ ผลจากการใช้เทคนิคเชิงสร้างสรรค์เพื่อเสริมสร้างสัมพันธภาพเชิงบวกในการให้คำปรึกษากลุ่มวัยรุ่น พบว่ากลุ่มทดลองทั้ง 8 กลุ่มที่ได้รับเทคนิคเชิงสร้างสรรค์ทั้ง 8

เทคนิคมีสัมพันธภาพเชิงบวกในการให้คำปรึกษากลุ่มวัยรุ่นเพิ่มขึ้นอย่างมีนัยสำคัญทางสถิติที่ระดับ .01 ซึ่งสอดคล้องกับสมมติฐานการวิจัย ทั้งนี้เป็นเพราะว่าเทคนิคเชิงสร้างสรรค์ทั้ง 8 เทคนิคสร้างขึ้นโดยผ่านกระบวนการศึกษาค้นคว้าและการพัฒนาอย่างเป็นระบบ มีหลักการ แนวคิด และทฤษฎีต่างๆ ที่ผ่านการทดสอบและการวิจัยในต่างประเทศ ดังที่จาคอบส์ แมซสัน และฮาร์วิล (Jacobs, Masson, & Harvill, 2006: 20) ได้กล่าวถึงเทคนิคเชิงสร้างสรรค์ว่าเป็นวิธีการที่พัฒนาขึ้นอย่างมีหลักการ ช่วยให้ผู้รับคำปรึกษากลุ่มเกิดการเรียนรู้และพัฒนาตนเอง ตลอดจนทำให้การดำเนินการให้คำปรึกษากลุ่มมีความชัดเจนและเป็นรูปธรรม กระตุ้นการแสดงออกทางความคิดและอารมณ์ แนวคิดดังกล่าวสอดคล้องกับเกลดดิ้ง (Gladding, 2008: 97 - 102) ที่กล่าวว่า เทคนิคเชิงสร้างสรรค์เป็นเทคนิคที่มีประสิทธิภาพและเป็นนวัตกรรมในการให้คำปรึกษา ดังผลการวิจัยของวาโลสกี (Waliski, 2009: 375) ที่สนับสนุนประเด็นดังกล่าวว่า เทคนิคเชิงสร้างสรรค์เป็นเครื่องมือที่ช่วยเสริมสร้างสัมพันธภาพระหว่างผู้ให้คำปรึกษากับผู้รับคำปรึกษาได้ สอดคล้องกับผลการวิจัยของโรวเทน (Roaten, 2011: 298) ที่ศึกษากลยุทธ์และนวัตกรรมสำหรับการสร้างสัมพันธภาพในกระบวนการบำบัดกับวัยรุ่น พบว่า เทคนิคเชิงสร้างสรรค์สามารถใช้ในการสร้างสัมพันธภาพในการบำบัดได้ อีกทั้งกระตุ้นการสื่อสาร การแลกเปลี่ยนข้อมูล และการถึงอารมณ์ความรู้สึกของผู้รับคำปรึกษา

วัตถุประสงค์ย่อยข้อที่ 2 เพื่อเปรียบเทียบสัมพันธภาพเชิงบวกในการให้คำปรึกษากลุ่มวัยรุ่นหลังการทดลอง ระหว่างกลุ่มทดลองทั้ง 8 กลุ่มที่ได้รับเทคนิคเชิงสร้างสรรค์และกลุ่มควบคุมที่ไม่ได้รับการจัดกระทำใดๆ ผลจากการวิจัย พบว่า กลุ่มทดลองที่ได้รับเทคนิคเชิงสร้างสรรค์ทั้ง 8 กลุ่ม มีสัมพันธภาพเชิงบวกในการให้คำปรึกษากลุ่มวัยรุ่นสูงกว่ากลุ่มควบคุมอย่างมีนัยสำคัญทางสถิติที่ระดับ .01 ซึ่งสอดคล้องกับสมมติฐานการวิจัย ทั้งนี้เป็นเพราะว่าเทคนิคเชิงสร้างสรรค์ทั้ง 8 เทคนิคที่ใช้

กับกลุ่มทดลองทั้ง 8 กลุ่มนั้น เป็นเทคนิคที่ได้รับการพัฒนาจากแนวคิด ทฤษฎีเชิงจิตวิทยาทั้งสิ้น ดังที่มิโรและคอตแมน (Muro & Kottman, 1995: 180 – 187) ได้อธิบายว่า เทคนิคเชิงสร้างสรรค์ได้รับการพัฒนามาจากแนวคิดเชิงจิตวิทยาที่หลากหลายที่ใช้ในการให้คำปรึกษา เช่น วิธีการด้านพลวัตทางจิต (Psychodynamic approach) ที่ใช้เทคนิคเกมกระดาน หรือการบำบัดแบบปล่อยเป็นอิสระ (Release therapy) ที่มีการใช้ตุ๊กตา (Doll) ของเล่น (Toys) และเกม นอกจากนี้แนวคิดการบำบัดโดยการเล่นแบบจุง (Jungian play therapy) มีเทคนิคสำคัญ คือ การวาดภาพ และการใช้สัญลักษณ์เพื่ออธิบายถึงตัวตน ในทำนองเดียวกันกับแนวคิดการบำบัดโดยการใช้กิจกรรม (Activity therapy) จะมีการใช้การเคลื่อนไหว การแสดงละคร ดนตรี ศิลปะหรือกิจกรรมต่างๆ ในการให้คำปรึกษา ซึ่งเทคนิคเหล่านี้ล้วนแล้วแต่ถูกนำมาใช้เป็นเครื่องมือสำหรับการให้คำปรึกษาทั้งสิ้น ดังนั้นจากแนวคิดทั้งหลายที่อ้างอิงมาในข้างต้นชี้ให้เห็นว่า เทคนิคเชิงสร้างสรรค์เป็นกิจกรรมหรือวิธีการที่ใช้ในการให้คำปรึกษาที่ช่วยส่งเสริมให้ผู้รับคำปรึกษาในกลุ่มมีปฏิสัมพันธ์ สร้างความสนใจ ความร่วมมือได้เป็นอย่างดี สอดคล้องกับชิมเมล และจาคอบส์ (Schimmel & Jacobs, 2011: 2) ที่กล่าวว่า เทคนิคเชิงสร้างสรรค์เป็นเทคนิคที่เสริมสร้างสัมพันธภาพในการให้คำปรึกษาได้อย่างรวดเร็ว เนื่องจากเป็นวิธีการที่เป็นรูปธรรมสามารถมองเห็น จับต้อง ได้ยิน และสมาชิกกลุ่มสามารถเรียนรู้ผ่านการกระทำหรือการได้รับประสบการณ์ จึงทำให้เทคนิคเหล่านี้เป็นวิธีการหนึ่งที่มีความสำคัญที่สามารถนำไปใช้ในการให้คำปรึกษาได้ จากผลการวิจัยของเบล และคณะ (Bell & Others, 2014: 399) ที่ศึกษาเรื่องการเสริมสร้างการตระหนักรู้ในตนเองโดยใช้กิจกรรมการเรียนรู้ผ่านประสบการณ์เชิงสร้างสรรค์โดยใช้การเล่นเป็นพื้นฐาน พบว่า เทคนิคเชิงสร้างสรรค์ที่ใช้เป็นนวัตกรรมสำหรับผู้ให้คำปรึกษาสามารถส่งเสริมการเรียนรู้ การสนับสนุนสัมพันธภาพและความร่วมมือได้เป็นอย่างดี อีกทั้งเกลดดิ้ง (Gladding, 2008: 97) ได้กล่าวว่าเทคนิคเชิงสร้างสรรค์

เป็นเทคนิคที่มีความสำคัญและมีประโยชน์อย่างมากในการให้คำปรึกษาทั้งแบบกลุ่มและรายบุคคล

นอกจากนี้การใช้เทคนิคเชิงสร้างสรรค์นั้นนับได้ว่าเป็นวิธีการให้คำปรึกษารูปแบบใหม่ที่มีความเหมาะสมกับกลุ่มวัยรุ่นเป็นอย่างมาก โดยผลการรายงานตนเองจากการประเมินความพึงพอใจของกลุ่มตัวอย่างที่เข้าร่วมการทดลองที่ได้รับเทคนิคเชิงสร้างสรรค์ทั้ง 8 เทคนิคพบว่า โดยภาพรวมกลุ่มตัวอย่างที่เข้าร่วมการทดลองมีความพึงพอใจกับเทคนิคเชิงสร้างสรรค์ในการดำเนินการให้คำปรึกษากลุ่ม โดยมีค่าเฉลี่ยรวมทุกเทคนิค เท่ากับ 4.52 อยู่ในระดับความพึงพอใจมากที่สุด และเมื่อพิจารณาเป็นรายเทคนิค พบว่า ความพึงพอใจของกลุ่มทดลองกับเทคนิคเกมกระดานบอกล่าเก้าสิบมีค่าเฉลี่ยสูงสุด 4.83 รองลงมาคือ เทคนิคกวีชีวิตซ้อคิด ค่าคม 4.67 เทคนิคบอลพิศวง 4.50 เทคนิคศิลปะของฉันทน์ 4.50 เทคนิคอัลบั้มเพลงชีวิต 4.50 และเทคนิคคำพยากรณ์ 4.50 เทคนิคนิตยสารของฉันทน์ 4.33 ซึ่งเท่ากับเทคนิคสิ่งแทนฉันทน์ 4.33 ตามลำดับ ดังนั้นจากผลการรายงานตนเองเกี่ยวกับความพึงพอใจของสมาชิกกลุ่มต่อเทคนิคเชิงสร้างสรรค์ มีความสอดคล้องกับครูว์ (Crew, 2013: Online) ที่กล่าวไว้ว่า การใช้เทคนิคเชิงสร้างสรรค์ในการให้คำปรึกษามีความเหมาะสมสำหรับกลุ่มวัยรุ่นเป็นอย่างมาก นอกจากช่วยเสริมสร้างสัมพันธภาพในการให้คำปรึกษากลุ่มได้เป็นอย่างดีแล้ว ยังช่วยทำให้สมาชิกกลุ่มเกิดความรู้สึกผ่อนคลาย ความเพลิดเพลิน และสนุกสนานในการให้คำปรึกษากลุ่มได้ด้วยเช่นเดียวกัน อีกทั้งจากผลจากการใช้แบบสังเกตพฤติกรรมสัมพันธภาพเชิงบวก พบว่า ส่วนใหญ่สมาชิกกลุ่มมีการแสดงพฤติกรรมที่เกี่ยวข้องกับสัมพันธภาพเชิงบวกในระหว่างการดำเนินการให้คำปรึกษากลุ่ม

ดังนั้นจากผลการวิจัยและเอกสารการอ้างอิงสามารถสรุปได้ว่า การใช้เทคนิคเชิงสร้างสรรค์ทั้ง 8 เทคนิคสามารถเสริมสร้างสัมพันธภาพเชิงบวกในการให้คำปรึกษากลุ่มวัยรุ่นได้ แต่อย่างไรก็ตามเทคนิคเชิงสร้างสรรค์ที่ผู้วิจัยพัฒนาขึ้นมาทั้ง 8 เทคนิคนี้ พัฒนาขึ้น

เพื่อใช้เป็นเครื่องมือเสริมสร้างสัมพันธภาพเชิงบวกในการให้คำปรึกษากลุ่ม แต่ในหลักการให้คำปรึกษากลุ่มนั้น ผู้ให้คำปรึกษายังคงต้องให้ความสำคัญกับการใช้เทคนิคพื้นฐานการให้คำปรึกษาในการดำเนินการกลุ่ม จึงจะช่วยทำให้การให้คำปรึกษากลุ่มประสบความสำเร็จบรรลุตามจุดมุ่งหมายที่กำหนดไว้

ข้อเสนอแนะ

1. ข้อเสนอแนะทั่วไป

1.1 แบบสอบถามสัมพันธภาพเชิงบวกในการให้คำปรึกษากลุ่มวัยรุ่นเป็นเครื่องมือที่ได้รับการพัฒนา มาเป็นอย่างดี มีความเที่ยงตรงในระดับสูง ดังนั้นจึงสามารถนำไปใช้เพื่อวัดสัมพันธภาพเชิงบวกในการให้คำปรึกษากลุ่มวัยรุ่นได้

1.2 เทคนิคเชิงสร้างสรรค์เพื่อเสริมสร้างสัมพันธภาพเชิงบวกในการให้คำปรึกษากลุ่มวัยรุ่นสามารถนำไปใช้ในการสร้างสัมพันธภาพในการให้คำปรึกษากลุ่มสำหรับวัยรุ่นได้ ทั้งนี้ผู้ที่จะนำเทคนิคเชิง

สร้างสรรค์ทั้ง 8 เทคนิคไปใช้ในการให้คำปรึกษากลุ่มจะต้องมีความรู้ ความเข้าใจ และทักษะในการใช้เทคนิคเชิงสร้างสรรค์ ถ้าเป็นไปได้ควรเข้ารับการอบรมวิธีการใช้เทคนิคแต่ละเทคนิคจากผู้เชี่ยวชาญ

2. ข้อเสนอแนะในการวิจัยครั้งต่อไป

2.1 ควรมีการศึกษากับกลุ่มประชากรที่เป็นวัยรุ่นในระดับมัธยมศึกษาตอนต้น ระดับมัธยมศึกษาตอนปลาย เพื่อศึกษาว่าเทคนิคเชิงสร้างสรรค์ทั้ง 8 เทคนิคสามารถเสริมสร้างสัมพันธภาพเชิงบวกในการให้คำปรึกษากลุ่มวัยรุ่นได้หรือไม่อย่างไร

2.2 ควรมีการนำเทคนิคเชิงสร้างสรรค์ทั้ง 8 เทคนิคมาบูรณาการเพื่อสร้างเป็นโปรแกรมการให้คำปรึกษากลุ่มที่ใช้ในการเสริมสร้างสัมพันธภาพเชิงบวก และมีการวัดสัมพันธภาพเชิงบวกก่อนและหลังการทดลอง ตลอดจนระยะหลังการติดตามผล เพื่อศึกษาผลของความแตกต่างและความคงทนของสัมพันธภาพเชิงบวกในการให้คำปรึกษากลุ่มวัยรุ่น

บรรณานุกรม

- Bell, H., & Others. (2014). Enhancing self-awareness through creative experiential-learning play-based activities. *Journal of Creativity in Mental Health*, 9: 399–414.
- Bor, R., & Others. (2002). *Counseling in Schools*. London: SAGE Publications.
- Child, D. (2006). *The Essentials of Factor Analysis*. (3rd edition). New York: Continuum.
- Corey, G. (2004). *Theory and Practice of Group Counseling*. 6th edition. Singapore: Thomson Brooks/Cole.
- Corey, G. (2000). *Theory and Practice of Group Counseling*. (5th edition). Singapore: Thomson Brooks/Cole.
- Corey, S. M., & Corey, G. (2006). *Groups Process and Practice*. International Student Edition. (7th ed.) Singapore: Thomson Brooks/Cole.
- Coery, S. M., Coery, G., & Corey C. (2014). *Groups Process and Practice*. International Student Edition. (9th edition). Singapore: Brooks/Cole CENGAGE Learning.
- Crew, K. (2013). *Creative Therapy Techniques*. Retrieved from www.kellyscounseling.co.uk/creative.html#. Date, 25 January 2016.
- Geldard, K., & Geldard D. (1999). *Counseling Adolescents*. London: SAGE.
- Gladding, T., S. (2008). The impact of creativity in counseling. *Journal of Creativity in Mental Health*, 3 (2): 97 – 104.
- Gotay, S. (2013). Creating space for connection: A column for creative practice: enhancing emotional awareness of at-risk youth through game play. *Journal of Creativity in Mental Health*, 8: 151-161.

- Jacobs, E. E., Masson, L. R., & Harvill, L. R. (2006). *Group Counseling Strategies and Skills*. (5th ed.) New York: Brooks/Cole publishing company.
- Kottler, A. J., & Brown, W. R. (1996). *Introduction to Therapeutic Counseling*. (3rd ed.) New York: Brooks/Cole publishing company.
- Kline, B. W. (2003). *Interactive Group Counseling and Therapy*. New Jersey: Merrill prentice hall
- Lowenstein, L. (2007). *Creative Interventions for Children, Youth, and Families*. Retrieved from www.childtherapytechniques.com. Date 25 January 2015.
- Muro, J. J., & Kottman, T. (1995). *Guidance and Counseling in the Elementary and Middle Schools : A Practice Approach*. Iowa: Brown&Benchmark publishers.
- O'Farrell, U. (1995). *First Steps in Counseling*. Dublin: Veritas publications.
- O'Sullivan, K., Blatch, C., & Toh, M. (2014). *A review of the creative group work training program for facilitators*. *The Journal for Specialists in Group Work*, 39 (2): 124 -144.
- Pelham, G., & Stacey, J. (2007). *Counseling Skills for Creative Arts Therapists*. Great Britain: Worth publishing Ltd.
- Roaten, K. G. (2011). *Innovative and brain-friendly strategies for building a therapeutic alliance with adolescents*. *Journal of Creativity in Mental Health*, 6: 298 – 314.
- Rose, R. S. (1998). *Group Work With Children and Adolescents: Prevention and Intervention in School and Community Systems*. London: SAGE publications.
- Schimmel, J. C., & Jacobs, E. (2011). *Ten Creative Counseling Techniques for Helping Clients Deal With Anger*. Retrieved from <http://counselingoutfitters.com>
- Schmidt, F., & Others. (2014). *The association between therapeutic alliance and treatment outcome in a group triple P intervention*. *Journal of Children and Family Study*, 23, pp.1337 – 1350. doi 10.1007/s10826-013-9792-4.
- Trotzer, P. J. (1999). *The Counselor and the Group: Integrating Theory, Training, and Practice*. (3rd edition). London: Taloy and Francis group.
- Waliski, A. (2009). *Creative space for connection: Creativity in the classroom: An introduction to expressive and creative techniques for counselors in training*. *Journal of Creativity in Mental Health*, 4: 375 – 385.
- Zhao, N. (2008). *The Minimum Sample Size in Factor Analysis*. Retrieved from <https://www.encyclopedia.org>. Date 15 July, 2016.