



บทความวิจัย

ตัวแปรที่ส่งผลกระทบต่อความเป็นชุมชนแห่งการเรียนรู้ทางวิชาชีพของโรงเรียน
ขยายโอกาสทางการศึกษา ในภาคตะวันออกเฉียงเหนือ
Variables Affecting Professional Learning Communities in
Opportunity Expansion Schools in Northeast Thailand

วทัฎญญ ภูคอรองนา¹

E-mail: Bhukrongna2001@yahoo.com

วิชัย วงษ์ใหญ่²สงวนพงศ์ ชวนชม³ศรุดา ชัยสุวรรณ⁴

บทคัดย่อ

การวิจัยครั้งนี้มีวัตถุประสงค์เพื่อ (1) ศึกษาระดับความเป็นชุมชนแห่งการเรียนรู้ทางวิชาชีพของโรงเรียนขยายโอกาสทางการศึกษา ในภาคตะวันออกเฉียงเหนือ (2) ศึกษาตัวแปรที่ส่งผลกระทบต่อระดับความเป็นชุมชนแห่งการเรียนรู้ทางวิชาชีพของโรงเรียนขยายโอกาสทางการศึกษาในภาคตะวันออกเฉียงเหนือ กลุ่มตัวอย่างคือ โรงเรียนขยายโอกาสทางการศึกษา ในภาคตะวันออกเฉียงเหนือ จำนวน 60 โรงเรียน เครื่องมือที่ใช้ในการวิจัยคือ (1) แบบสอบถามความเป็นชุมชนแห่งการเรียนรู้ทางวิชาชีพ (2) แบบวัดแรงจูงใจใฝ่สัมฤทธิ์ (3) แบบสอบถามความรับผิดชอบในการทำงาน (4) แบบวัดเจตคติที่มีต่อวิชาชีพครู (5) แบบสอบถามภาวะผู้นำการเปลี่ยนแปลงของผู้บริหารโรงเรียน (6) แบบสอบถามภาวะผู้นำทางวิชาการของผู้บริหารโรงเรียน วิเคราะห์ข้อมูล ค่าเฉลี่ย ค่าเบี่ยงเบนมาตรฐาน ค่าสัมประสิทธิ์ของความแปรผัน และการวิเคราะห์เส้นทาง ผลการวิจัยพบว่า (1) โรงเรียนมีความเป็นชุมชนแห่งการเรียนรู้ทางวิชาชีพอยู่ในระดับสูง (2) ตัวแปรที่มีอิทธิพลต่อความเป็นชุมชนแห่งการเรียนรู้ทางวิชาชีพ ได้แก่ ความเป็นผู้นำทางวิชาการของผู้บริหารโรงเรียนและแรงจูงใจใฝ่สัมฤทธิ์ สองตัวแปรนี้อธิบายความแปรปรวนของความเป็นชุมชนแห่งการเรียนรู้ทางวิชาชีพได้ร้อยละ 60.30 (3) ได้รับอิทธิพลทางอ้อมจากภาวะผู้นำการเปลี่ยนแปลงของผู้บริหารโรงเรียนและความรับผิดชอบในการทำงาน ผ่านมาทางความเป็นผู้นำทางวิชาการและแรงจูงใจใฝ่สัมฤทธิ์

คำสำคัญ: ชุมชนแห่งการเรียนรู้ทางวิชาชีพ ผู้นำทางวิชาการ แรงจูงใจใฝ่สัมฤทธิ์

¹ นิสิตศึกษาศาสตร์ดุสิตบัณฑิต สาขาการบริหารการศึกษา มหาวิทยาลัยวงษ์ชวลิตกุล

² รองศาสตราจารย์ ดร. อาจารย์ที่ปรึกษา

³ อาจารย์ ดร. คณะศึกษาศาสตร์ มหาวิทยาลัยวงษ์ชวลิตกุล

⁴ ผู้ช่วยศาสตราจารย์ ดร. คณะศึกษาศาสตร์ มหาวิทยาลัยวงษ์ชวลิตกุล



Abstract

There are two major purposes for this dissertation: (1) to study the level of being a professional learning community and (2) to study variables affecting the level of being a professional learning community of opportunity expansion schools in the northeast region of Thailand. Of those opportunity expansion schools in the northeast region of Thailand, sixty opportunity expansion schools served as subjects in a study to investigate those two mentioned purposes. Data was collected from four questionnaires and two measuring tools: (1) a questionnaire for being a professional learning community, (2) a tool for measuring incentive and achievement, (3) a questionnaire for measuring work-responsibility, (4) a tool for measuring teacher-professional aptitude, (5) a questionnaire for assessing the adaptable leadership of school principals, and (6) a questionnaire assessing academic leadership of school principals. Data analysis, mean calculation, standard deviation, alterative coefficient and influence (impact) analysis were utilized to find the outcomes. The research findings indicated that (1) the level of being a professional learning community of the targeted subjects was high, (2) the variables affecting being a professional learning community were academic leadership of school principals and achievement motive, and these two elements explained the 60.30 percent variation of being a professional learning community, and (3) indirectly received influence from the adaptable leadership of school principals and work-responsibility through the academic leadership and achievement motive.

Key words: professional learning community, academic leadership, achievement motive



บทนำ

การจัดการศึกษาของประเทศไทยมีจุดหมายเพื่อให้ผู้เรียนเกิดความก้าวหน้าเท่าเทียมหรือก้าวหน้ายิ่งกว่าประเทศอื่น ๆ และรักษาความเป็นไทยให้ถาวรคงอยู่ตลอดไป โดยให้มีความรู้ที่เหมาะสม มีความประพฤติ มีวัฒนธรรม มีกิริยามารยาท มีจิตใจที่ตั้งงาม รู้จักการพูดจา สัมกับชั้นวรรณะของตน ตลอดจนรู้จักแต่งกายที่เหมาะสม เพื่อให้อยู่ในชุมชนอย่างเป็นสุข (สุดใจ เหล่าสุนทร, 2549, น.9-14) ด้วยสภาพสังคมที่เปลี่ยนแปลงไปอย่างรวดเร็วทำให้จำเป็นต้องปรับเปลี่ยนกระบวนการเรียนรู้ให้เหมาะสมกับการเปลี่ยนแปลงตามสภาพของสังคม (สำนักงานคณะกรรมการการศึกษาขั้นพื้นฐาน, 2553, น.3)

การปฏิรูปการศึกษาในทศวรรษที่สอง พ.ศ. 2552-2561 ซึ่งมีเป้าหมายในการพัฒนาคุณภาพและมาตรฐานการศึกษาและเรียนรู้ของคนไทย การเพิ่มโอกาสทางการศึกษาและการเรียนรู้ และการส่งเสริมการมีส่วนร่วมของทุกภาคส่วนของสังคมในการบริหารและจัดการศึกษา จุดเน้นของการปฏิรูปการศึกษาคือ การให้บุคคลมีโอกาสเข้าถึงการศึกษาที่มีคุณภาพเสมอกันตลอดชีวิตในช่วงการศึกษาขั้นพื้นฐาน 12 ปี โดยไม่เสียค่าใช้จ่าย การจัดการศึกษามุ่งปรับระบบการเรียนรู้เพื่อให้เกิดการเรียนรู้ตลอดเวลา ทำให้สังคมมีแหล่งเรียนรู้มากขึ้น ผู้เรียนแสวงหาความรู้ด้วยตนเองตลอดเวลา จากแหล่งเรียนรู้ทุกรูปแบบ โดยมุ่งพัฒนาให้เป็นสังคมแห่งการเรียนรู้ (วิชัย วงษ์ใหญ่, 2554, น.42-43)

ปัจจุบันพบว่ารูปแบบการจัดการศึกษาตามพระราชบัญญัติการศึกษาแห่งชาติ พ.ศ. 2542 และที่แก้ไขเพิ่มเติม พ.ศ. 2545 และ พ.ศ. 2553 ยังเป็นระบบที่ไม่จบสมบูรณ์ในตัวเอง ในขณะที่ประเทศไทยมีความจำเป็นต้องพัฒนาคนเข้าสู่อาชีพให้มีสมรรถนะสอดคล้องกับความต้องการและการแข่งขันของประเทศ การส่งเสริมการเรียนรู้ตลอดชีวิตโดยการพัฒนารูปแบบการพัฒนาการศึกษาให้ผู้เรียนแต่ละกลุ่มได้มีโอกาสเข้าถึงความรู้ที่หลากหลายได้ น่าจะช่วยแก้ปัญหาดังกล่าวได้อย่างมีประสิทธิภาพ (วิจิตร ศรีสอ้าน, 2550, น.14)

การที่จะทำให้บุคคลได้รับการศึกษาตลอดชีวิตหรือได้รับการศึกษาอย่างต่อเนื่องทุกช่วงชีวิตนั้นจะอาศัยการศึกษาในระบบเท่านั้นไม่เพียงพอ เพราะบุคคลไม่สามารถศึกษาในสถานศึกษาได้ตลอดชีวิต ดังนั้นต้องมีการศึกษาในรูปแบบอื่นๆ ที่เอื้อต่อกลุ่มเป้าหมายที่พ้นวัยเรียนไปแล้ว การส่งเสริมการเรียนรู้ให้เกิดขึ้นในชุมชนนั้นทำให้ทุกคนในชุมชนมีโอกาสเรียนรู้อย่างมากขึ้น โดยชุมชนแห่งการเรียนรู้เป็นสถานที่สร้างความเจริญอกงามให้แก่ผู้เรียน ครู ผู้บริหาร บุคลากร ผู้ปกครองและชุมชน สร้างความเข้มแข็งให้กับองค์กร สร้างบรรยากาศและวัฒนธรรมองค์กรที่เอื้อต่อการเรียนรู้ สถานศึกษาในฐานะที่เป็นชุมชนแห่งการเรียนรู้ต้องส่งเสริมให้เกิดการเรียนรู้ ให้คุณค่าของการเรียนรู้ โดยอาศัยกระบวนการของความร่วมมือและเป็นกระบวนการที่ต่อเนื่องของครู อาจารย์ นักเรียน บุคลากรทางการศึกษา หัวหน้าสถานศึกษา ผู้ปกครอง (เสริมศักดิ์ วิชาลาภรณ์, 2552)



ดังนั้นการเป็นชุมชนแห่งการเรียนรู้ทางวิชาชีพของโรงเรียนสามารถส่งเสริมให้ทุกคนที่มีส่วนเกี่ยวข้องเกิดการเปลี่ยนแปลงและพัฒนาได้อย่างต่อเนื่อง เพื่อเป็นการเพิ่มประสิทธิภาพให้กับนักเรียนและคนในชุมชนมีคุณภาพทันโลกทันเหตุการณ์ สามารถปรับตัวได้ดียิ่งขึ้น ซึ่งโรงเรียนขยายโอกาสทางการศึกษาในภาคตะวันออกเฉียงเหนือมีความจำเป็นต้องส่งเสริมให้เป็นชุมชนแห่งการเรียนรู้เพื่อให้โรงเรียนปรับเปลี่ยนกระบวนการเรียนรู้ให้เหมาะสมกับการเปลี่ยนแปลง อันส่งผลต่อการพัฒนาคุณภาพการจัดการศึกษาของโรงเรียนที่สูงขึ้น สอดคล้องกับทิศทางในการพัฒนาสังคมโลกในปัจจุบันและอนาคต มีงานวิจัยที่บ่งชี้ว่าความเป็นชุมชนแห่งการเรียนรู้มีความสัมพันธ์กับคุณภาพการจัดการศึกษา ดังเช่นงานวิจัยของ Ludwig (2003) Jedele (2007) Travis (2008) Johnson (2009) Hunter (2011) ฉันทพร บุญรักษา (2553) สมเกียรติ บาลลา (2554) จากงานวิจัยที่ประมวลมาพบว่า เป็นงานวิจัยที่ศึกษาเกี่ยวกับความเป็นชุมชนแห่งการเรียนรู้ที่ส่งผลต่อการพัฒนาคุณภาพการจัดการศึกษาและการพัฒนาสังคม แต่ยังไม่มีการวิจัยที่ศึกษาปัจจัยที่ส่งผลต่อความเป็นชุมชนแห่งการเรียนรู้ทางวิชาชีพของโรงเรียนขยายโอกาสทางการศึกษา ดังนั้นผู้วิจัยจึงสนใจศึกษาว่ามีปัจจัยอะไรบ้างที่ส่งผลต่อความเป็นชุมชนแห่งการเรียนรู้ของโรงเรียนขยายโอกาสทางการศึกษาในภาคตะวันออกเฉียงเหนือ

ความมุ่งหมายของการวิจัย

1. เพื่อศึกษาระดับความเป็นชุมชนแห่งการเรียนรู้ทางวิชาชีพของโรงเรียนขยายโอกาสทางการศึกษา ในภาคตะวันออกเฉียงเหนือ
2. เพื่อศึกษาตัวแปรที่ส่งผลต่อระดับความเป็นชุมชนแห่งการเรียนรู้ทางวิชาชีพของโรงเรียนขยายโอกาสทางการศึกษา ในภาคตะวันออกเฉียงเหนือ

สมมติฐานของการวิจัย

แรงจูงใจใฝ่สัมฤทธิ์ ความรับผิดชอบในการทำงาน เจตคติที่มีต่อวิชาชีพครู ภาวะผู้นำ การเปลี่ยนแปลงของผู้อำนวยการโรงเรียน ภาวะผู้นำทางวิชาการของผู้อำนวยการโรงเรียน ส่งผลต่อความเป็นชุมชนแห่งการเรียนรู้ทางวิชาชีพ

วิธีดำเนินการวิจัย

ประชากร คือ โรงเรียนขยายโอกาสทางการศึกษา สังกัดสำนักงานคณะกรรมการการศึกษาขั้นพื้นฐานในภาคตะวันออกเฉียงเหนือ
กลุ่มตัวอย่าง คือ โรงเรียนขยายโอกาสทางการศึกษา สังกัดสำนักงานคณะกรรมการการศึกษาขั้นพื้นฐานในภาคตะวันออกเฉียงเหนือ จำนวน 60 โรงเรียน

กลุ่มผู้ให้ข้อมูล ในแต่ละโรงเรียนมีผู้ให้ข้อมูล จำนวน 4 คน ประกอบด้วย ผู้อำนวยการโรงเรียน 1 คน หัวหน้าฝ่ายวิชาการ 1 คน หัวหน้ากลุ่มสาระสังคมศึกษา 1 คน หัวหน้าฝ่ายบริหารงานทั่วไป 1 คน



ตัวแปรที่ใช้ในการวิจัย

ตัวแปรตาม คือ ความเป็นชุมชนแห่งการเรียนรู้ทางวิชาชีพของโรงเรียนขยายโอกาสทางการศึกษา

ตัวแปรต้น ได้แก่ 1) แรงจูงใจใฝ่สัมฤทธิ์ 2) ความรับผิดชอบในการทำงาน 3) เจตคติที่มีต่อวิชาชีพครู 4) ภาวะผู้นำการเปลี่ยนแปลงของผู้บริหารโรงเรียน 5) ภาวะผู้นำทางวิชาการของผู้บริหารโรงเรียน สำหรับตัวแปรต้นนั้นผู้วิจัยได้เลือกตัวแปรต้นที่สามารถเปลี่ยนแปลงเพื่อพัฒนาได้เป็นสำคัญตามแนวคิดของ Bloom (1980) และสำเร็จบุญเรืองรัตน์ (2539)

เครื่องมือที่ใช้ในการวิจัย

เครื่องมือที่ใช้ในการวิจัย ประกอบด้วย 1) แบบสอบถามความเป็นชุมชนแห่งการเรียนรู้ทางวิชาชีพ 44 ข้อ 2) แบบวัดแรงจูงใจใฝ่สัมฤทธิ์ 21 ข้อ 3) แบบสอบถามความรับผิดชอบในการทำงาน 21 ข้อ 4) แบบวัดเจตคติที่มีต่อวิชาชีพครู 25 ข้อ 5) แบบสอบถามภาวะผู้นำการเปลี่ยนแปลงของผู้บริหารโรงเรียน 21 ข้อ 6) แบบสอบถามภาวะผู้นำทางวิชาการของผู้บริหารโรงเรียน 24 ข้อ โดยแบบสอบถามทั้ง 6 ฉบับนำไปทดลองใช้กับโรงเรียนขยายโอกาสทางการศึกษา สำนักงานเขตพื้นที่การศึกษาประถมศึกษานครราชสีมา เขต 7 จำนวน 15 โรงเรียน รวม 60 คน มีค่าความเชื่อมั่น 0.873, 0.829, 0.954, 0.946, 0.956, 0.945 ตามลำดับ

การวิเคราะห์ข้อมูล

คำนวณค่าเฉลี่ย ค่าความเบี่ยงเบนมาตรฐาน ค่าสัมประสิทธิ์ความแปรผันของตัวแปรต้นและตัวแปรตาม ค่าสัมประสิทธิ์สหสัมพันธ์อย่างง่าย คำนวณน้ำหนักความสำคัญของตัวแปรต้นที่ส่งผลต่อตัวแปรตาม ค่าสหสัมพันธ์พหุคูณ ค่าสหสัมพันธ์พหุคูณกำลังสอง การวิเคราะห์หือทธิพลหรือการวิเคราะห์เส้นทาง ด้วยโปรแกรมสำเร็จรูป

สรุปผลการวิจัย

1. ระดับความเป็นชุมชนแห่งการเรียนรู้ทางวิชาชีพของโรงเรียนขยายโอกาสทางการศึกษา ในภาคตะวันออกเฉียงเหนือ

โรงเรียนมีความเป็นชุมชนแห่งการเรียนรู้ อยู่ในระดับสูง ($\bar{X} = 4.11$, C.V. = 13.14) โดยผู้บริหารโรงเรียนและครูมีความรับผิดชอบในการทำงานอยู่ในระดับในระดับสูง ($\bar{X} = 4.28$, C.V. = 12.62) และมีเจตคติต่อวิชาชีพครู อยู่ในระดับดี ($\bar{X} = 3.72$, C.V. = 22.04) ดังแสดงในตาราง 1



ตาราง 1 ค่าสถิติเกี่ยวกับความเป็นชุมชนแห่งการเรียนรู้ทางวิชาชีพ แรงจูงใจใฝ่สัมฤทธิ์ ความรับผิดชอบในการทำงาน เจตคติต่อวิชาชีพครู ภาวะผู้นำการเปลี่ยนแปลงของผู้บริหารโรงเรียน และความเป็นผู้นำทางวิชาการของผู้บริหารโรงเรียน

ตัวแปร	N	\bar{X}	S.D.	C.V.	ช่วงคะแนน	ความหมายของระดับคะแนนเฉลี่ย
ความเป็นชุมชนแห่งการเรียนรู้ทางวิชาชีพ	60	4.11	0.54	13.14	1-5	สูง
ระดับแรงจูงใจใฝ่สัมฤทธิ์	60	4.05	0.49	12.10	1-5	สูง
ระดับความรับผิดชอบในการทำงาน	60	4.28	0.54	12.62	1-5	สูง
ระดับเจตคติต่อวิชาชีพครู	60	3.72	0.82	22.04	1-5	ดี
ระดับภาวะผู้นำการเปลี่ยนแปลงของผู้บริหารโรงเรียน	60	4.18	0.55	13.16	1-5	สูง
ระดับความเป็นผู้นำทางวิชาการของผู้บริหารโรงเรียน	60	4.18	0.54	12.92	1-5	สูง

2. ตัวแปรที่ส่งผลต่อระดับความเป็นชุมชนแห่งการเรียนรู้ทางวิชาชีพของโรงเรียนขยายโอกาสทางการศึกษา ในภาคตะวันออกเฉียงเหนือ

ผลการวิเคราะห์เส้นทางระหว่างตัวแปรต้นกับตัวแปรตามด้วยวิธีการวิเคราะห์เส้นทางแบบพี เอ แอล (Path Analysis with LISREL: PAL) พบว่า ความเป็นผู้นำทางวิชาการของผู้บริหารโรงเรียน (LEA) และแรงจูงใจ

ใฝ่สัมฤทธิ์ (MOA) ส่งผลทางตรงต่อความเป็นชุมชนแห่งการเรียนรู้ทางวิชาชีพ (COM) ในขณะที่ความรับผิดชอบในการทำงาน (RES) ความเป็นผู้นำการเปลี่ยนแปลงของผู้บริหารโรงเรียน (TRA) ส่งผลทางอ้อมต่อความเป็นชุมชนแห่งการเรียนรู้ทางวิชาชีพ (COM) ผ่านไปทางความเป็นผู้นำทางวิชาการของผู้บริหารโรงเรียน (LEA) และแรงจูงใจใฝ่สัมฤทธิ์ (MOA) ดังแสดงในภาพที่ 1

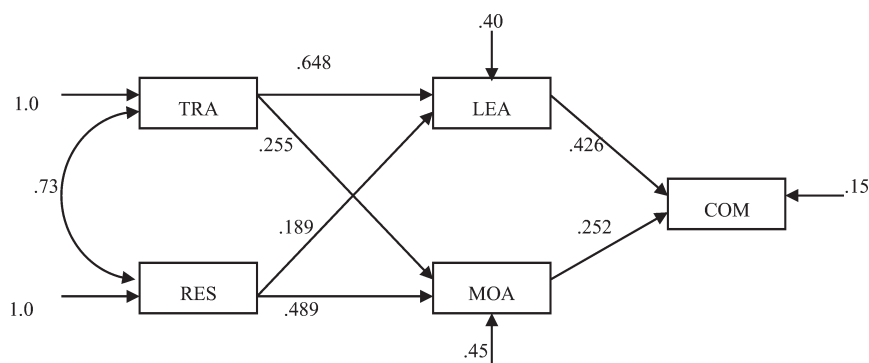

Chi - Square = 0.67, df = 1, P - Value = 0.64565, RMSEA = 0.000

ภาพที่ 1 รูปแบบอิทธิพลของตัวแปรต้นที่ส่งผลต่อระดับความเป็นชุมชนแห่งการเรียนรู้ทางวิชาชีพ (COM) ด้วยการวิเคราะห์เส้นทางแบบ พี เอ แอล (PAL)

ตาราง 2 ตัวแปรต้นที่มีอิทธิพลต่อความเป็นชุมชนแห่งการเรียนรู้ทางวิชาชีพด้วยการวิเคราะห์เส้นทางแบบ พี เอ แอล (PAL)

ตัวแปร	R ²	β
ความเป็นชุมชนแห่งการเรียนรู้ทางวิชาชีพ	0.603	
ความเป็นผู้นำทางวิชาการของผู้บริหารโรงเรียน		0.426**
แรงจูงใจใฝ่สัมฤทธิ์		0.252**
ความเป็นผู้นำทางวิชาการของผู้บริหารโรงเรียน	0.755	
ความเป็นผู้นำการเปลี่ยนแปลงของผู้บริหารโรงเรียน		0.648**
ความรับผิดชอบในการทำงาน		0.189**
แรงจูงใจใฝ่สัมฤทธิ์	0.652	
ความเป็นผู้นำการเปลี่ยนแปลงของผู้บริหารโรงเรียน		0.255**
ความรับผิดชอบในการทำงาน		0.489**

**p<.01

จากภาพที่ 1 และตาราง 2 อธิบายได้ดังนี้

1. ตัวแปรที่มีอิทธิพลต่อความเป็นชุมชนแห่งการเรียนรู้ทางวิชาชีพ ได้แก่ ความเป็นผู้นำทางวิชาการของผู้บริหารโรงเรียน ($\beta = 0.426$) และแรงจูงใจใฝ่สัมฤทธิ์ ($\beta = 0.252$) สองตัวแปรนี้อธิบายความแปรปรวนของความเป็นชุมชนแห่งการเรียนรู้ทางวิชาชีพได้ร้อยละ 60.30 ($R^2 = 0.603$) มีนัยสำคัญทางสถิติที่ระดับ $\alpha = .01$

2. ตัวแปรที่มีอิทธิพลต่อความเป็นผู้นำทางวิชาการของผู้บริหารโรงเรียน ได้แก่ ความเป็นผู้นำการเปลี่ยนแปลงของผู้บริหารโรงเรียน ($\beta = 0.648$) ความรับผิดชอบในการทำงาน ($\beta = 0.189$) สองตัวแปรนี้อธิบายความแปรปรวนของความเป็นผู้นำทางวิชาการได้ร้อยละ 75.50 ($R^2 = 0.755$) มีนัยสำคัญทางสถิติที่ระดับ $\alpha = .01$

3. ตัวแปรที่มีอิทธิพลต่อแรงจูงใจใฝ่สัมฤทธิ์ ได้แก่ ความเป็นผู้นำการเปลี่ยนแปลงของผู้บริหารโรงเรียน ($\beta = 0.255$) ความรับผิดชอบในการทำงาน ($\beta = 0.489$) สองตัวแปรนี้อธิบายความแปรปรวนของแรงจูงใจใฝ่สัมฤทธิ์ได้ร้อยละ 65.20 ($R^2 = 0.652$) มีนัยสำคัญทางสถิติที่ระดับ $\alpha = .01$

อภิปรายผล

1. จากผลการวิจัย พบว่า โรงเรียนขยายโอกาสทางการศึกษาสังกัดสำนักงานคณะกรรมการการศึกษาขั้นพื้นฐาน ในภาคตะวันออกเฉียงเหนือมีความเป็นชุมชนแห่งการเรียนรู้ทางวิชาชีพอยู่ในระดับสูง ลักษณะดังกล่าวนี้โรงเรียนแต่ละโรงเรียนแตกต่างกันพอสมควร เป็นเพราะว่า โรงเรียนขยายโอกาสทางการศึกษาแต่ละโรงเรียนได้นำจุดเน้นของการปฏิรูป



การศึกษาคือ การให้บุคคลมีโอกาสเข้าถึงการศึกษาที่มีคุณภาพเสมอกัน จัดการศึกษาให้กว้างขวางอย่างทั่วถึงและเป็นธรรม โดยปฏิรูปให้เป็นบุคคลแห่งการเรียนรู้ จัดการศึกษาทั้งด้านเนื้อหาสาระและกระบวนการ ทำให้การศึกษาเป็นกระบวนการเรียนรู้ของสังคม ทำให้โรงเรียนมีแหล่งเรียนรู้มากขึ้น ผู้เรียนแสวงหาความรู้ด้วยตนเองตลอดเวลา จากแหล่งเรียนรู้ทุกรูปแบบเพื่อให้เกิดการเรียนรู้ตลอดเวลา โดยมุ่งพัฒนาให้เป็นสังคมแห่งการเรียนรู้เพื่อแก้ปัญหาและพัฒนาให้ยั่งยืน สอดคล้องกับข้อเสนอของสำนักงานเลขาธิการสภาการศึกษา (2551) ที่ได้ให้องค์กรสนับสนุนให้สมาชิกมีการเรียนรู้และเป็นองค์กรที่มีการปรับเปลี่ยนตนเองตลอดเวลาในระดับบุคคล ทีม องค์กร หรือแม้แต่ในชุมชน การเรียนรู้จะเป็นกระบวนการที่ชาญฉลาดและเกิดขึ้นอย่างต่อเนื่อง โดยนำไปบูรณาการและสอดคล้องกับการทำงาน การเรียนรู้ทำให้เกิดการเปลี่ยนแปลงความเชื่อและพฤติกรรม ส่งเสริมระดับความสามารถของคนในองค์กร

2. ตัวแปรที่ส่งผลต่อระดับความเป็นชุมชนแห่งการเรียนรู้ทางวิชาชีพของโรงเรียนขยายโอกาสทางการศึกษา ในภาคตะวันออกเฉียงเหนือ ด้วยการวิเคราะห์เส้นทางแบบพี เอ แอล (PAL) พบว่า 1) ตัวแปรที่มีอิทธิพลต่อความเป็นชุมชนแห่งการเรียนรู้ทางวิชาชีพ ได้แก่ ความเป็นผู้นำทางวิชาการ และแรงจูงใจใฝ่สัมฤทธิ์ สองตัวแปรนี้อธิบายความแปรปรวนของความเป็นชุมชนแห่งการเรียนรู้ทางวิชาชีพได้ร้อยละ 60.30 มีนัยสำคัญทาง

สถิติที่ระดับ $\alpha = .01$ 2) ตัวแปรที่มีอิทธิพลต่อความเป็นผู้นำทางวิชาการ ได้แก่ ความเป็นผู้นำ การเปลี่ยนแปลง ความรับผิดชอบ สองตัวแปรนี้อธิบายความแปรปรวนของความเป็นผู้นำทางวิชาการได้ร้อยละ 75.50 มีนัยสำคัญทางสถิติที่ระดับ $\alpha = .01$ 3) ตัวแปรที่มีอิทธิพลต่อแรงจูงใจใฝ่สัมฤทธิ์ ได้แก่ ความเป็นผู้นำ การเปลี่ยนแปลง ความรับผิดชอบ สองตัวแปรนี้อธิบายความแปรปรวนของแรงจูงใจใฝ่สัมฤทธิ์ได้ร้อยละ 65.20 มีนัยสำคัญทางสถิติที่ระดับ $\alpha = .01$ ทั้งนี้เป็นเพราะว่าในความเป็นผู้นำทางวิชาการของผู้อำนวยการโรงเรียน ผู้อำนวยการโรงเรียนต้องมีวิสัยทัศน์ในการบริหารและจัดการศึกษาให้ทันต่อการเปลี่ยนแปลง สร้างความเชื่อถือแก่ครู ให้ความสำคัญกับการวิจัยและพัฒนา เน้นการพัฒนาสถานศึกษาให้เป็นสถานศึกษาชั้นเลิศทางด้าน การเรียนรู้ของผู้เรียน และทางด้าน การสอนของครู ส่งผลให้ผู้อำนวยการโรงเรียนมีความเป็นผู้นำทางวิชาการและเกิดแรงจูงใจใฝ่สัมฤทธิ์ในการปฏิบัติงาน แรงจูงใจใฝ่สัมฤทธิ์เป็นปัจจัยสำคัญในการสร้างเสริมการทำกิจกรรมต่างๆ ให้ผู้อำนวยการโรงเรียนทำงานอย่างมีเป้าหมายและสามารถแก้ไขปัญหาหรืออุปสรรคที่เกิดขึ้นอย่างเหมาะสม นอกจากนั้นแรงจูงใจใฝ่สัมฤทธิ์ยังเป็นแรงกระตุ้นให้ผู้อำนวยการโรงเรียนได้พัฒนาตนเอง แสวงหาความสำเร็จในการปฏิบัติงานให้ได้มาตรฐานที่ดีเยี่ยม อันเป็นเป้าหมายที่มีคุณค่าสูงสำหรับการประเมินระดับความสามารถของบุคคล (นิพล อินนอก, 2556; Singh, Granville & Dicka, 2002) สอดคล้องกับผลการวิจัยของ



สมศักดิ์ ชาญสูงเนิน (2552) ที่พบว่า ระดับภาวะผู้นำทางวิชาการของผู้อำนวยการโรงเรียนส่งผลทางตรงและทางอ้อมต่อระดับความเป็นองค์กรแห่งการเรียนรู้ของโรงเรียน ดังนั้นแรงจูงใจใฝ่สัมฤทธิ์และความเป็นผู้นำทางวิชาการจึงมีอิทธิพลต่อความเป็นชุมชนแห่งการเรียนรู้ทางวิชาชีพ อนึ่งความเป็นชุมชนแห่งการเรียนรู้ทางวิชาชีพได้รับอิทธิพลทางอ้อมจากรับผิดชอบและความเป็นผู้นำการเปลี่ยนแปลงผ่านมาทางแรงจูงใจใฝ่สัมฤทธิ์และความเป็นผู้นำทางวิชาการ ซึ่งความรับผิดชอบเป็นลักษณะหนึ่งที่มีความสำคัญมาก เพราะจะทำให้หน้าที่หรืองานที่ได้รับมอบหมายให้รับผิดชอบประสบความสำเร็จและเสร็จตามเวลาที่กำหนดซึ่งมีผลทำให้เป็นคนที่มีคุณภาพในการปฏิบัติหน้าที่ความรับผิดชอบเป็นลักษณะหนึ่งที่มีความสำคัญมาก เพราะจะทำให้หน้าที่หรืองานที่ได้รับมอบหมายประสบความสำเร็จและเสร็จตามเวลาที่กำหนดอันเป็นคุณลักษณะของผู้นำทางวิชาการและเกิดแรงจูงใจใฝ่สัมฤทธิ์ในการปฏิบัติงาน บุคคลที่มีความเป็นผู้นำการเปลี่ยนแปลงเป็นบุคคลที่มีวิสัยทัศน์ มีความอดทนต่อสถานการณ์ได้ดี มีความคิดริเริ่มสร้างสรรค์ มีความสามารถในการสร้างแรงจูงใจให้ผู้ตามมีการคาดหวังการทำงานได้สูงกว่าเป้าหมาย ทำงานโดยไม่เห็นถึงความสนใจในประโยชน์ส่วนตนแต่ให้ความสนใจกับประโยชน์ของส่วนรวมและองค์กร สามารถโน้มน้าวให้ผู้ตามมีเจตคติที่ดีต่อการเปลี่ยนแปลงและยอมรับต่อการเปลี่ยนแปลงที่จะเกิดขึ้น ส่งผลให้เกิดความเป็นผู้นำทางวิชาการและเกิดแรงจูงใจใฝ่สัมฤทธิ์

ในการปฏิบัติงานอันส่งผลไปยังความเป็นชุมชนแห่งการเรียนรู้ทางวิชาชีพ ซึ่งโรงเรียนที่เป็นชุมชนแห่งการเรียนรู้ทางวิชาชีพ บุคคลในโรงเรียนเกิดการพึ่งพากันในทางสังคม นักเรียนได้เรียนรู้วิถีปฏิบัติที่ดี โรงเรียนและชุมชนร่วมกันสร้างความเข้มแข็งทางวิชาการ ให้กับโรงเรียนและชุมชน ส่งผลต่อคุณภาพการจัดการศึกษาของโรงเรียน สอดคล้องกับการศึกษาของ Sergiovanni (2009), Travis (2008), Hunter (2011) และ Wood (2012)

ข้อเสนอแนะ

ข้อเสนอแนะด้านนโยบาย สำนักงานคณะกรรมการการศึกษาขั้นพื้นฐาน สำนักงานเขตพื้นที่การศึกษา ควรกำหนดนโยบายในการส่งเสริมแรงจูงใจใฝ่สัมฤทธิ์และความเป็นผู้นำทางวิชาการของบุคลากรในโรงเรียนขยายโอกาสทางการศึกษา เพื่อพัฒนาความเป็นชุมชนแห่งการเรียนรู้ทางวิชาชีพของโรงเรียนขยายโอกาสทางการศึกษา ซึ่งจะมีผลในการยกระดับผลสัมฤทธิ์ทางการศึกษาต่อไป

ข้อเสนอแนะในการนำไปปฏิบัติ ควรใช้แรงจูงใจใฝ่สัมฤทธิ์ ความเป็นผู้นำทางวิชาการ ภาวะผู้นำการเปลี่ยนแปลงและความรับผิดชอบในการทำงาน เป็นเกณฑ์ในการคัดเลือกและเลื่อนวิทยฐานะของผู้อำนวยการและครู เพื่อให้ได้ผู้อำนวยการและครูที่ร่วมกันพัฒนาความเป็นชุมชนแห่งการเรียนรู้ทางวิชาชีพของโรงเรียน อันจะนำไปสู่คุณภาพและมาตรฐานทางการศึกษาที่เพิ่มสูงขึ้น



ข้อเสนอแนะในการทำวิจัย ควรมีการวิจัย เพื่อพัฒนาหลักสูตรเสริมสร้างแรงจูงใจใฝ่สัมฤทธิ์ ความเป็นผู้นำทางวิชาการ ภาวะผู้นำการ เปลี่ยนแปลงและความรับผิดชอบในการทำงาน ของผู้อำนวยการโรงเรียนและครูในโรงเรียน ขยายโอกาสทางการศึกษา เพราะตัวแปรเหล่านี้ เป็นตัวแปรที่สำคัญที่ส่งผลต่อระดับความเป็น ชุมชนแห่งการเรียนรู้ทางวิชาชีพอันส่งผลต่อ คุณภาพและมาตรฐานทางการศึกษา ควรมีการ ศึกษาเปรียบเทียบความเป็นผู้นำทางวิชาการ แรงจูงใจใฝ่สัมฤทธิ์ ความรับผิดชอบและแรงจูงใจ ใฝ่สัมฤทธิ์ของโรงเรียนที่มีผลการทดสอบ ระดับชาติขั้นพื้นฐาน (O-NET) ที่แตกต่างกัน

เอกสารอ้างอิง

ธัญพร บุญรักษา. (2553). *ปัจจัยที่ส่งผลต่อ การเป็นชุมชนแห่งการเรียนรู้ของโรงเรียน ในสังกัดองค์กรปกครองส่วนท้องถิ่นใน จังหวัดเลย*. วิทยานิพนธ์ครุศาสตร มหาบัณฑิต สาขาการบริหารการศึกษา บัณฑิตวิทยาลัย มหาวิทยาลัยราชภัฏเลย.

นิพล อินนอก. (2556). *ตัวแปรที่ส่งผลต่อระดับ ความเป็นผู้นำทางวิชาการของผู้อำนวยการ วิทยาลัย*. วิทยานิพนธ์ศึกษาศาสตรดุษฎี บัณฑิต สาขาการบริหารการศึกษา คณะ ศึกษาศาสตร์ มหาวิทยาลัยวงษ์ชวลิตกุล.

วิจิตร ศรีสอาน. (2550). “ข่าวการศึกษา” *ไทยรัฐ*. 26 พฤศจิกายน 2550: 14.

วิชัย วงษ์ใหญ่. (2554). *นวัตกรรมหลักสูตรและ การเรียนรู้สู่ความเป็นพลเมือง*. กรุงเทพฯ: อาร์ แอนด์ ปรินทร์.

สมศักดิ์ ชาญสูงเนิน. (2552). *ตัวแปรที่ส่งผล ต่อระดับความเป็นองค์กรแห่งการเรียนรู้ ของโรงเรียน*. วิทยานิพนธ์ศึกษาศาสตร ดุษฎีบัณฑิต สาขาการบริหารการศึกษา คณะศึกษาศาสตร์ มหาวิทยาลัยวงษ์ชวลิตกุล.

สมเกียรติ บาลมาลา .(2553). *ภาวะผู้นำการ เปลี่ยนแปลงของผู้บริหารสถานศึกษาที่ส่ง ผลต่อความเป็นองค์กรแห่งการเรียนรู้ ของสถานศึกษา อำเภอเมืองปทุมธานี สำนักงานเขตพื้นที่การศึกษาประถมศึกษา ปทุมธานี เขต 1*. วิทยานิพนธ์ศึกษาศาสตรมหาบัณฑิต สาขาการบริหารการ ศึกษา บัณฑิตวิทยาลัย มหาวิทยาลัย ราชชมงคลธัญบุรี.

สำนักงานคณะกรรมการการศึกษาขั้นพื้นฐาน. (2553). *คู่มือการประเมินสมรรถนะครู สังกัดสำนักงานคณะกรรมการการศึกษา ขั้นพื้นฐาน*. กรุงเทพฯ: โรงพิมพ์ชุมนุม สหกรณ์การเกษตรแห่งประเทศไทย.

สำนักงานเลขาธิการสภาการศึกษา.(2551). *คู่มือ การสรรหาและคัดเลือกสังคมแห่งการ เรียนรู้ต้นแบบ*. กรุงเทพฯ: สำนักงาน เลขาธิการสภาการศึกษา.

สำเร็จ บุญเรืองรัตน์. (2539). *การวิจัยและ พัฒนาหลักสูตร*. กรุงเทพฯ: มหาวิทยาลัย ศรีนครินทรวิโรฒ ประสานมิตร.

สุดใจ เหล่าสุนทร. (2549). *ความเข้าใจเกี่ยวกับการ ศึกษา*. กรุงเทพฯ: ศูนย์การพิมพ์ มหาวิทยาลัยศรีนครินทรวิโรฒ.



- เสริมศักดิ์ วิชาลาภรณ์.(2552). “ชุมชนแห่งการเรียนรู้” สารานุกรมวิชาชีพครูเฉลิมพระเกียรติพระบาทสมเด็จพระเจ้าอยู่หัว เนื่องในโอกาสมหามงคลเฉลิมพระชนมพรรษา 80 พรรษา. กรุงเทพฯ: สำนักเลขาธิการสภาการศึกษา.
- Bloom, B.S. (1980). *The state of research on selected alterable variable in education*. MESA Seminar. Department of Education, University of Chicago.
- Hunter, M.F. (2011). *Perceptions and use of cooperative learning by community college faculty members*. doctoral dissertation, The University of Memphis. Tennessee.
- Sergiovanni, T.J.(2009). *The Principalship: a reflective practice perspective*. (6th ed.) Boston: Peason.
- Singh, K. Granville, M. and Dicka, S. (2002). “Mathematics and science achievement : effects of motivation, interest, and academic engagement.” *Journal of Educational Research*. 95(6), 323-331.
- Travis, D.J. (2008). *Longing for learning: Exploring collegial inquiry as a dimension of learning community development in community colleges*. doctoral dissertation, University of California. California.
- Wood, V.E. (2012). *A case study of learning community curriculum models implemented in business programs in three public community colleges in Ohio*. doctoral dissertation, The University of Toledo. Ohio.