

รูปแบบการพัฒนาภาวะผู้นำแบบประชาธิปไตยของผู้เรียน
ระดับชั้นมัธยมศึกษา ในกรุงเทพมหานคร

THE DEMOCRATIC LEADERSHIP DEVELOPMENT MODEL
OF SECONDARY SCHOOL LEADERS IN BANGKOK

Received: November 8, 2023

Revised: December 30, 2023

Accepted: December 31, 2023

ธีรวัฒน์ เลื่อนฤทธิ์¹ โกศล มีคุณ² ศักดิ์ชัย นิรันทุวิ³ และ ธารินทร์ รसानนท์⁴
Teerawat Luanrit¹ Kosol Meekun² Sakchai Nirunthawee³ and Tharin Rasanond⁴

¹นิสิตระดับดุษฎีบัณฑิต, สาขาวิชาการบริหารการศึกษา คณะวิทยาการจัดการ มหาวิทยาลัยพะเยา

^{2,3}รองศาสตราจารย์, คณะวิทยาการจัดการ มหาวิทยาลัยพะเยา

⁴อาจารย์, คณะวิทยาการจัดการ มหาวิทยาลัยพะเยา

^{1,2,3,4}College of Management, University of Phayao, Thailand

¹Corresponding author, E-mail: luanrit@hotmail.com

บทคัดย่อ

การวิจัยนี้มีวัตถุประสงค์ 1) เพื่อศึกษาปัจจัยเชิงสาเหตุของกลุ่มที่สมควรพัฒนาก่อน ปัจจัยส่งเสริม และรูปแบบปัจจัยเชิงสาเหตุของภาวะผู้นำแบบประชาธิปไตยของผู้เรียนระดับชั้นมัธยมศึกษา และ 2) เพื่อศึกษาประสิทธิผลโปรแกรมต้นแบบการพัฒนาภาวะผู้นำแบบประชาธิปไตยของผู้เรียนระดับชั้นมัธยมศึกษา การวิจัยมีสองระยะ ระยะที่ 1 เป็นการวิจัยเชิงสัมพันธ์เปรียบเทียบ กลุ่มตัวอย่างเป็นผู้เรียนระดับชั้นมัธยมศึกษา ในกรุงเทพฯ จำนวน 344 คน สุ่มแบบแบ่งชั้น เครื่องมือที่ใช้ในการวิจัยเป็นแบบวัดจำนวน 10 แบบวัด มีค่าความเที่ยง (α) .78 - .91 วิเคราะห์ข้อมูลด้วยสถิติพรรณนาและสถิติอ้างอิง สถิติที่ใช้ในการทดสอบสมมติฐาน ได้แก่ Stepwise Multiple Regression Analysis, t-test (independent), 1-Way ANOVA และ Path Analysis ระยะที่ 2 เป็นการวิจัยเชิงทดลอง กลุ่มตัวอย่างมีทั้งที่เป็นผู้นำนักเรียนและไม่ใช่นักเรียนกลุ่มละ 32 คน ที่เป็นผู้สมัครใจจากโรงเรียนที่ยินดีเข้าร่วมการวิจัย 2 แห่ง จัดเข้ากลุ่มด้วยวิธี Random Assignment การสอบวัดมี 3 ระยะ คือ ก่อนทดลอง เมื่อสิ้นสุดการทดลอง และสองสัปดาห์หลังสิ้นสุดการทดลอง สถิติที่ใช้ในการวิเคราะห์ข้อมูล ได้แก่ t-test (independent), 2-Way ANOVA การวิจัยพบผลสำคัญสี่ประการ คือ

ประการที่ 1 กลุ่มตัวแปรด้านจิตลักษณะสามารถอธิบายจิตประชาธิปไตยและพฤติกรรมประชาธิปไตยของผู้เรียนระดับชั้นมัธยมศึกษาได้ร้อยละ 46.00 และ 43.00 เมื่อเพิ่มกลุ่มตัวแปรด้านสถานการณ์ทางสังคม สามารถอธิบายได้มากกว่าถึงร้อยละ 5 และ 11 ตามลำดับ ประการที่ 2 กลุ่มนักเรียนที่สมควรได้รับการพัฒนาก่อนมี 6 กลุ่ม คือ เพศชาย ระดับชั้นมัธยมศึกษาตอนต้น มีประสบการณ์ในการเป็นผู้นำที่มากกว่า 3 ปีขึ้นไป อยู่ในสังกัด สพม.กท 1 มีคะแนนเฉลี่ยสะสม (GPA) น้อยกว่าหรือเท่ากับ 2.50 และอยู่โรงเรียนขนาดใหญ่ โดยแต่ละกลุ่มมีปัจจัยส่งเสริมเพื่อพัฒนาภาวะผู้นำแบบประชาธิปไตยทั้งจิตประชาธิปไตยและพฤติกรรมประชาธิปไตยอย่างชัดเจน ประการที่ 3 รูปแบบปัจจัยเชิงสาเหตุของภาวะผู้นำแบบประชาธิปไตยของผู้เรียน

นักเรียนระดับชั้นมัธยมศึกษา มีความสอดคล้องกับข้อมูลเชิงประจักษ์ โดยตัวแปรปัจจัยเชิงสาเหตุอธิบายความแปรปรวนของภาวะผู้นำแบบประชาธิปไตยได้ร้อยละ 92.00 และประชากรที่ 4 นักเรียนที่ได้รับการฝึกด้วยโปรแกรมต้นแบบมีความรู้ความเข้าใจ ทักษะคิด และภาวะผู้นำแบบประชาธิปไตยของผู้นำนักเรียนสูงกว่ากลุ่มที่ไม่ได้รับการฝึก และพบว่าเมื่อวัดหลังการฝึกทันที และเมื่อผ่านไปสองสัปดาห์ ผลดังกล่าวยังคงอยู่

คำสำคัญ: ภาวะผู้นำ, ภาวะผู้นำแบบประชาธิปไตย, ผู้นำนักเรียน

ABSTRACT

The objectives of this research were 1) to study the causal factors, groups that should be developed first, the promoting factors and causal factor models of democratic leadership of secondary school student leaders, and 2) to study the effectiveness of the prototype program for developing democratic leadership of secondary school student leaders. The research has two phases. Phase 1 was comparative correlational research. The sample group consisted of 344 secondary school student leaders in Bangkok, stratified random sampling. The research instrument was 10 measures with a reliability (α) of .78 - .91. Data were analyzed with descriptive statistics and reference statistics, Statistics used in hypothesis testing include stepwise multiple regression analysis, t-test (independent), 1-way ANOVA and path analysis. Phase 2 was experimental research. The sample consisted of both student leaders and non-student leaders, each group of 32 people who volunteered from two schools willing to participate in the research, arranged into groups using the random assignment method. There were 3 phases of measurement: before the experiment, at the end of the experiment and two weeks after the end of the experiment. Statistics used in data analysis include t-test (independent), 2-way ANOVA. The research found four important results:

Firstly, the group of psychological characteristics variables can explain the democratic spirit and democratic behavior of secondary school student leaders by 46.00% and 43.00%. When adding the group of social situation variables, this can explain 5 and 11 percent more, respectively. Secondly, there are 6 groups of students who deserve to be developed first: males, lower secondary school level, have more than 3 years of leadership experience, belong to secondary educational service area office 1, have a cumulative grade point average (GPA) less than or equal to 2.50, and belong to a large school. Each group has supportive factors to develop democratic leadership, both democratic spirit and democratic behavior clearly. Thirdly, the causal factor model

of democratic leadership among secondary school student leaders was consistent with empirical data. The causal factor variables explained 92.00% of the variance in democratic leadership. And fourthly, students who received training with the model program had higher knowledge, understanding, attitudes, and democratic leadership among student leaders than those who did not receive training. and found that when measured immediately after training and when two weeks have passed, this effect remains.

Keywords: Leadership, Democratic Leadership, Student Leaders

บทนำ

การจะพัฒนาประเทศให้มีความเจริญก้าวหน้าเกิดความสอดคล้องตามยุทธศาสตร์ชาติ 20 ปี (พ.ศ. 2561-2580) (สำนักงานเลขาธิการของคณะกรรมการยุทธศาสตร์ชาติ, 2561, หน้า 4-9) จะต้องให้ความสำคัญกับการพัฒนาทรัพยากรมนุษย์ เพราะทรัพยากรมนุษย์เป็นปัจจัยที่สำคัญ ในการขับเคลื่อนและยกระดับการพัฒนาประเทศในทุกมิติไปสู่เป้าหมายการเป็นประเทศที่พัฒนาแล้ว ดังนั้นจึงจำเป็นต้องมีการวางรากฐานการพัฒนาทรัพยากรมนุษย์ของประเทศอย่างเป็นระบบ ด้วยการพัฒนาและยกระดับคนในทุกมิติ และในทุกช่วงวัยให้เป็นทรัพยากรมนุษย์ที่ดี เก่ง และมีคุณภาพ โดยในมิติการพัฒนาที่ประเทศพัฒนาแล้วต่างให้ความสำคัญ คือ การพัฒนาด้านภาวะผู้นำ ยกตัวอย่างเช่น สิงคโปร์มีผลการประเมิน PISA เป็นลำดับที่ 2 ของโลก โดยที่สิงคโปร์มีการวางแผนการพัฒนาประเทศเพื่อพัฒนาทรัพยากรมนุษย์ด้วยการกำหนดนโยบายและโครงการสำคัญต่าง ๆ มากมาย เช่น Skills Future Leadership Development Initiative ซึ่งเป็นหนึ่งในกิจกรรมที่อยู่ในโครงการ Skills Future Credit ที่ส่งเสริมให้ชาวสิงคโปร์มีการพัฒนาทักษะของตนเองทั้งในระยะยาวหรือตลอดชีวิต ที่มุ่งเน้นพัฒนาทักษะภาวะผู้นำของคนในชาติเพื่อรองรับการก้าวสู่สังคมการทำงานได้อย่างมีคุณภาพและประสิทธิภาพ (จุฑารัตน์ วิบูลผล และคณะ, 2564, หน้า 127-129)

การพัฒนาภาวะผู้นำจึงเป็นสิ่งที่ประเทศพัฒนาแล้วต่างให้ความสำคัญ ทั้งนี้ผู้นำที่ดีจะต้องมีภาวะผู้นำที่จะสามารถใช้อิทธิพลหรืออำนาจหน้าที่ในการบริหารงานอย่างมีประสิทธิภาพ การชี้แนะ การสั่งการ หรืออำนวยความสะดวก เพื่อให้โน้มน้าวจิตใจผู้ใต้บังคับบัญชาให้ปฏิบัติหน้าที่ให้ดีที่สุด ทำให้การดำเนินงานขององค์กรบรรลุตามวัตถุประสงค์ (ณัฐณภรณ์ เอกนราจินดาวัฒน์, 2560, หน้า 50) ดังนั้นการจัดการศึกษาเพื่อพัฒนาภาวะผู้นำให้กับคนในประเทศชาติจึงเป็นหน้าที่ของภาครัฐที่จะต้องให้ความสำคัญเป็นอย่างยิ่ง โดยเฉพาะการเตรียมความพร้อมจากวัยเด็กสู่วัยรุ่นที่เป็นช่วงหัวเลี้ยวหัวต่อที่สำคัญเป็นนักเรียนระดับชั้นมัธยมศึกษา (ระดับชั้นมัธยมศึกษาปีที่ 1-6) ที่มีอายุ 13 -18 ปี ซึ่งนักเรียนที่อยู่ในช่วงอายุระหว่างนี้จะมีการเปลี่ยนแปลงและพัฒนาทางร่างกายและจิตใจอย่างมาก (วิโรจน์ อารีย์กุล, 2553, หน้า 79) จึงเป็นความท้าทายของผู้บริหารสถานศึกษาที่จะต้องบริหารจัดการศึกษาเพื่อให้นักเรียนมีภาวะผู้นำ

ในปีพุทธศักราช 2562 ประเทศไทยมีความขัดแย้งทางการเมืองอย่างรุนแรง มีการเรียกร้องสิทธิและเสรีภาพต่าง ๆ มีนักเรียนระดับชั้นมัธยมศึกษาจำนวนมากที่แสดงออกในรูปแบบต่าง ๆ ทั้งในระดับโรงเรียนและนอกโรงเรียน ด้วยการชุมนุมเพื่อเรียกร้องสิทธิและเสรีภาพต่าง ๆ ตามวิถีทางแห่งประชาธิปไตย บางครั้งการชุมนุมอยู่ในขอบเขต แต่บางครั้งการชุมนุมก็ออกนอกขอบเขตที่เหมาะสมของการแสดงออกทางการเมือง หากโรงเรียนสามารถส่งเสริมและพัฒนานักเรียนให้มีภาวะผู้นำซึ่งเป็นภาวะผู้นำแบบประชาธิปไตย ย่อมเป็นการส่งเสริมให้นักเรียนมีคุณภาพ เป็นการวางรากฐานเยาวชนที่ดีมีคุณภาพให้กับประเทศชาติ ทำให้ประเทศไทยเกิดการพัฒนาไปในทิศทางที่ดีในอนาคต ประชาชนสามารถอยู่ร่วมกันอย่างสงบสุข เพราะภาวะผู้นำแบบประชาธิปไตยจะเป็นการส่งเสริมให้นักเรียนมีทักษะที่ดีในการเคารพและยอมรับสิทธิของผู้อื่น เป็นการที่ผู้นำยอมให้ผู้ตามได้เข้ามามีส่วนร่วมในกระบวนการกำหนดนโยบายและเป้าหมาย ดังนั้นจึงต้องเปิดโอกาสให้ผู้ตามเข้ามามีส่วนร่วมในการตัดสินใจและแสดงความคิดเห็นในปัญหาต่างๆ ซึ่งเป็นการสร้างความไว้วางใจ การรับฟังความคิดเห็นผู้อื่น การใช้แรงจูงใจ การกระตุ้น การมีส่วนร่วม การให้คำแนะนำช่วยเหลือ การเคารพในสิทธิและเสรีภาพของผู้อื่น (ศิริพร ดวงศรี, วันทนา อมตาริยกุล และพงษ์นิมิต พงษ์ภิญโญ, 2562) นอกจากนี้ Thomas Lickona (1991, อ้างอิงใน สวัสดิ์ ประทุมราช, 2554) ได้ทำการศึกษางานวิจัยต่าง ๆ และเขียนเอกสารวิชาการเกี่ยวกับการพัฒนาจริยธรรมของนักเรียนในโรงเรียนที่ให้ความสำคัญกับความเคารพและความรับผิดชอบว่าเป็นพื้นฐานสำคัญของการเป็นพลเมืองประชาธิปไตยซึ่ง วสพร บุญสุข (2565) ได้นำคุณลักษณะสองประการดังกล่าวเป็นเป้าหมายของการศึกษาในงานวิจัยด้วยการศึกษาการบริหารรูปแบบการพัฒนาคุณลักษณะด้านความรับผิดชอบและความเคารพนับถือของนักเรียนอาชีวศึกษาทวิภาคีโดยการบริหารแบบมีส่วนร่วม และได้พบปัจจัยเชิงสาเหตุและรูปแบบของการพัฒนาความเคารพและความรับผิดชอบ แม้งานวิจัยดังกล่าวไม่ได้เน้นการพัฒนาประชาธิปไตยแต่ก็ให้เห็นแนวโน้มในการพัฒนาคุณลักษณะที่เป็นรากฐานของประชาธิปไตยซึ่งอาจจะเป็นรากฐานของการพัฒนาภาวะผู้นำแบบประชาธิปไตยของผู้นำนักเรียนด้วย การพัฒนาภาวะผู้นำแบบประชาธิปไตยสำหรับผู้นำนักเรียนจึงเป็นเรื่องสำคัญ โดยเฉพาะผู้นำนักเรียนที่เป็นคณะกรรมการนักเรียน หัวหน้าคณะสี หัวหน้าชมรม/ชุมนุม/กิจกรรม และหัวหน้าชั้นเรียน เพราะเยาวชนเหล่านี้จะเป็นพลังในการขับเคลื่อนเพื่อนนักเรียนคนอื่น ๆ ต่อไป

ด้วยเหตุผลดังกล่าวข้างต้น จึงทำให้ผู้วิจัยมีความสนใจที่จะศึกษารูปแบบการพัฒนาภาวะผู้นำแบบประชาธิปไตยของผู้นำนักเรียนระดับชั้นมัธยมศึกษา ในกรุงเทพมหานคร เพื่อนำองค์ความรู้ที่ได้จากการศึกษาและดำเนินการวิจัยในครั้งนี้ ไปพัฒนาภาวะผู้นำแบบประชาธิปไตยของผู้นำนักเรียนระดับชั้นมัธยมศึกษาและเพื่อการขยายองค์ความรู้ต่อการพัฒนาภาวะผู้นำแบบประชาธิปไตยไปสู่ นักเรียนทุกคนต่อไป

วัตถุประสงค์การวิจัย

เพื่อพัฒนารูปแบบการพัฒนาภาวะผู้นำแบบ ประชาธิปไตยของผู้นำนักเรียนระดับชั้นมัธยมศึกษาใน กรุงเทพมหานคร โดยวัตถุประสงค์ย่อย ดังนี้

1. เพื่อศึกษาปัจจัยเชิงสาเหตุของภาวะผู้นำแบบประชาธิปไตยของผู้นำนักเรียนระดับชั้นมัธยมศึกษา
2. เพื่อศึกษากลุ่มที่สมควรพัฒนามาก่อนและปัจจัยส่งเสริมของภาวะผู้นำแบบประชาธิปไตยของผู้นำนักเรียนระดับชั้นมัธยมศึกษา
3. เพื่อศึกษารูปแบบปัจจัยเชิงสาเหตุของภาวะผู้นำแบบประชาธิปไตยของผู้นำนักเรียนระดับชั้นมัธยมศึกษา
4. เพื่อสร้างและประเมินโปรแกรมต้นแบบการพัฒนาภาวะผู้นำแบบประชาธิปไตยของผู้นำนักเรียนระดับชั้นมัธยมศึกษา

กรอบความคิดในการวิจัย

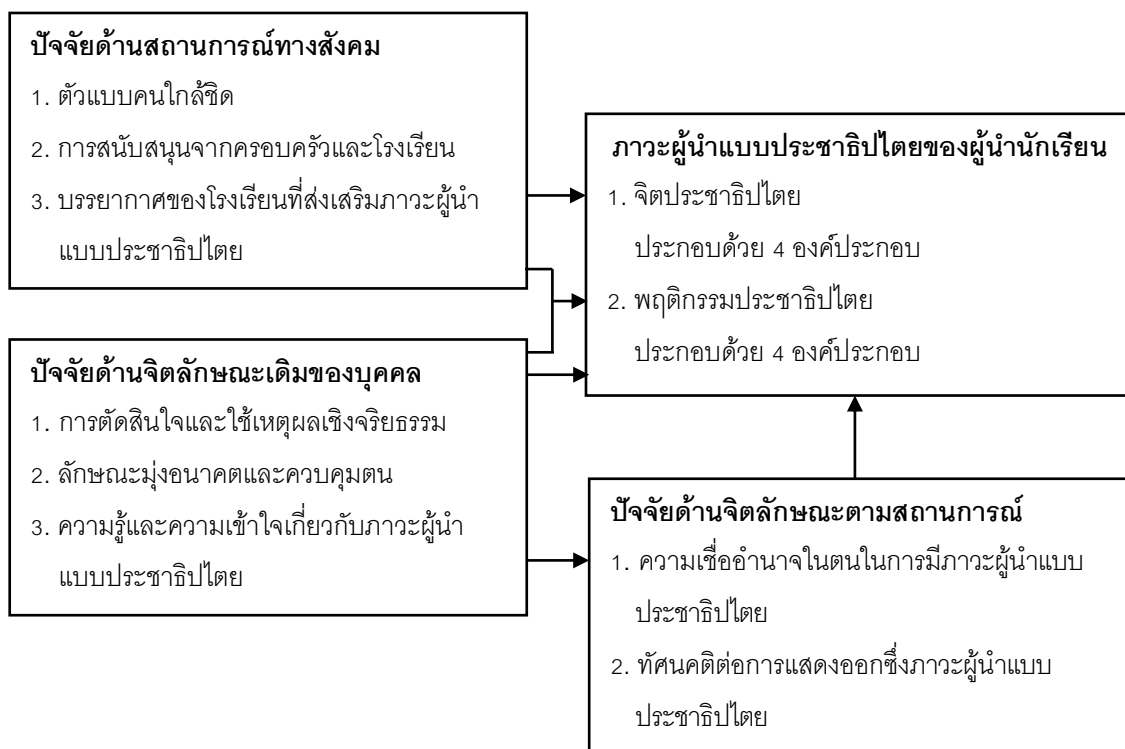

ภาพที่ 1 กรอบแนวคิดการวิจัยระยะที่ 1

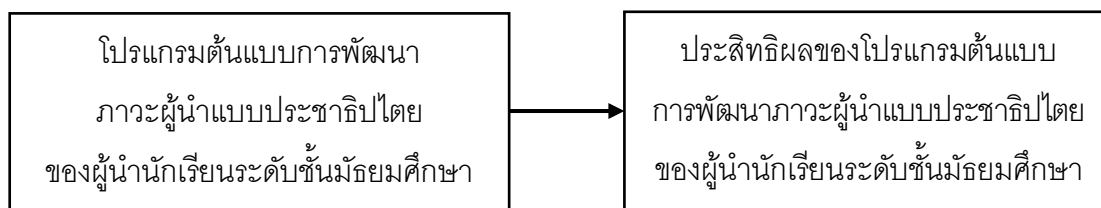

ภาพที่ 2 กรอบแนวคิดการวิจัยระยะที่ 2

วิธีดำเนินการวิจัย

ในการดำเนินการวิจัย ผู้วิจัยได้ทำการเสนอขอจริยธรรมการวิจัยในมนุษย์ โดยเครื่องมือที่ใช้ในการวิจัยได้ผ่านการอนุญาตให้ดำเนินการวิจัยได้ และไม่มีผลกระทบต่อผู้เข้าร่วมการวิจัยทั้ง 2 ระยะ

การดำเนินการวิจัยระยะที่ 1 เพื่อศึกษาปัจจัยเชิงสาเหตุ กลุ่มที่สมควรพัฒนาก่อน ปัจจัยส่งเสริมและรูปแบบปัจจัยเชิงสาเหตุของภาวะผู้นำแบบประชาธิปไตยของผู้นำนักเรียนระดับชั้นมัธยมศึกษา

1. **ประชากร** คือ ผู้นำนักเรียนระดับชั้นมัธยมศึกษา ปีการศึกษา 2565 ในกรุงเทพมหานคร สพม.กท 1 และ สพม.กท 2 จำนวน 2,975 คน จาก 119 โรงเรียน

2. **กลุ่มตัวอย่าง** คือ ผู้นำนักเรียนระดับชั้นมัธยมศึกษา ในกรุงเทพมหานคร กำหนดขนาดกลุ่มตัวอย่างโดยการคำนวณด้วยโปรแกรม G*Power Version 3.1 (Erdfelder, Buchner and Land, 2009, pp. 1149-1160) โดยระบุใช้สถิติ Multiple Regression จำนวน 10 ตัวแปร กำหนดค่า Effect Size เท่ากับ .10 (Medium) ค่าความคลาดเคลื่อน (Alpha) เท่ากับ .001 และ Power of test เท่ากับ .10 กำหนดค่าความเชื่อมั่นที่ 99% แทนค่าในโปรแกรมจะได้ขนาดกลุ่มตัวอย่างขั้นต่ำจำนวน 322 คน แต่เพื่อความมั่นใจจึงได้กำหนดขนาดกลุ่มตัวอย่างไว้จำนวนไม่น้อยกว่า 360 คน จากนั้นทำการเลือกตัวอย่างโดยวิธีสุ่มแบบแบ่งชั้น (Stratified random sampling) ซึ่งผู้วิจัยได้กำหนดเกณฑ์การเลือกผู้นำนักเรียนตามเกณฑ์ ดังนี้

ขนาดของโรงเรียนที่ผู้นำนักเรียนสังกัดอยู่ ประกอบด้วย 3 ขนาด คือ โรงเรียนขนาดกลาง (จำนวนนักเรียน 120 – 719 คน) ขนาดใหญ่ (จำนวนนักเรียน 720 – 1,679 คน) และขนาดใหญ่พิเศษ (จำนวนนักเรียน 1,680 คน ขึ้นไป) ทำการสุ่มตัวอย่างแบบง่าย (Simple random sampling) ด้วยวิธีจับสลากเพื่อเลือกโรงเรียนตามแต่ละขนาดโรงเรียน โดยกำหนดจำนวนผู้นำนักเรียนขนาดโรงเรียนละ 120 คน เลือกผู้นำนักเรียนตามขนาดโรงเรียน (3 ขนาด) ขนาดโรงเรียนละ 120 คน ในแต่ละขนาดโรงเรียนเลือกระดับชั้นการศึกษามัธยมศึกษาตอนต้นและระดับชั้นการศึกษามัธยมศึกษาตอนปลายเท่า ๆ กัน ในแต่ละระดับชั้นเลือกเพศชาย เพศหญิง เท่า ๆ กัน

3. **เครื่องมือที่ใช้ในการทำวิจัย** จำนวน 10 แบบวัด คือ 1) แบบวัดจิตประชาธิปไตย 2) แบบวัดพฤติกรรมประชาธิปไตย 3) แบบวัดตัวแบบคนใกล้ขีด 4) แบบวัดการสนับสนุนจากครอบครัวและโรงเรียน 5) แบบวัดบรรยากาศของโรงเรียนที่ส่งเสริมภาวะผู้นำแบบประชาธิปไตย 6) แบบวัดความรู้ความเข้าใจเกี่ยวกับภาวะผู้นำแบบประชาธิปไตย 7) แบบวัดความเชื่ออำนาจในตนในการมีภาวะผู้นำแบบประชาธิปไตย 8) แบบวัดทัศนคติต่อการแสดงออกซึ่งภาวะผู้นำแบบประชาธิปไตย 9) แบบวัดการตัดสินใจและใช้เหตุผลเชิงจริยธรรม และ 10) แบบวัดลักษณะมุ่งอนาคตและควบคุมตน ทำการคำนวณหาค่า IOC (Index of objective congruence) ทำการคัดเลือกข้อความที่มีคุณภาพดีตามเกณฑ์ที่กำหนด คือ ข้อความนั้นจะต้องมีค่า IOC ไม่ต่ำกว่า .80 คุณภาพรายข้อในแบบวัดมีค่าอำนาจจำแนก (Item Total Correlation: r) ตั้งแต่ .35 - .85 ค่าความเที่ยงของแบบวัดมีค่าตั้งแต่ .78 - .91

4. การวิเคราะห์ข้อมูล ได้แก่ สถิติพรรณนา คำนวณค่าร้อยละ (Percentage) ค่าเฉลี่ย (Mean) และค่าเบี่ยงเบนมาตรฐาน (Standard Deviation) สถิติวิเคราะห์เพื่อทดสอบสมมุติฐาน คือ 1) Stepwise Multiple Regression Analysis 2) t-test (independent) 3) 1-Way ANOVA และ 4) การวิเคราะห์เส้นทาง (Path Analysis) ด้วยวิธีวิเคราะห์สมการโครงสร้าง (Structural Equation Modeling: SEM)

การวิจัยระยะที่ 2 เพื่อศึกษาประสิทธิผลโปรแกรมต้นแบบการพัฒนาภาวะผู้นำแบบประชาธิปไตยของผู้นำนักเรียนระดับชั้นมัธยมศึกษา

ตอนที่ 1 สร้างและรวบรวมเครื่องมือวิจัย

1. **สร้างเครื่องมือทดลอง** คือ โปรแกรมการฝึกอบรมเพื่อพัฒนาภาวะผู้นำแบบประชาธิปไตยของผู้นำนักเรียนระดับชั้นมัธยมศึกษา ด้วยการให้คำแนะนำและตรวจสอบความถูกต้องเหมาะสมจากอาจารย์ที่ปรึกษาก่อนนำไปทดลองใช้จริงกับกลุ่มทดลอง

2. **รวบรวมเครื่องมือวัดตัวแปรในการวิจัย** เป็นแบบวัดที่นำมาจากกาวิจัยในระยะที่ 1 จำนวนทั้งหมด 7 แบบวัด ที่ผ่านการตรวจสอบและหาคุณภาพแล้ว

ตอนที่ 2 ลองทดลอง (Pilot study) ทดลองใช้โปรแกรมการฝึกอบรมเพื่อพัฒนาภาวะผู้นำแบบประชาธิปไตยของผู้นำนักเรียนระดับชั้นมัศึกษากับกลุ่มตัวอย่างขนาดเล็กจำนวน 10 คน ที่เป็นอาสาสมัครเต็มใจเข้าร่วมการวิจัยและทดลอง เพื่อตรวจสอบเบื้องต้นว่าโปรแกรมหรือกิจกรรมฝึกที่สร้างขึ้นเหมาะสมในการใช้กับกลุ่มเป้าหมาย

ตอนที่ 3 ทดลองและประเมินโปรแกรมต้นแบบการพัฒนาภาวะผู้นำแบบประชาธิปไตยของผู้นำนักเรียนระดับชั้นมัธยมศึกษา

1. **รูปแบบการทดลอง (Experimental Design)** การวิจัยนี้เลือกแบบแผนการทดลองแบบ Randomized Control Group Posttest-only Design แบบทดลองนี้มีกลุ่มตัวอย่างที่ได้รับการสุ่มเข้ากลุ่มด้วยโอกาสเท่าเทียมกัน (Random Assignment) ซึ่งทำให้ทั้งสองกลุ่มมีความเท่าเทียมกันก่อนทดลอง จากนั้นสุ่มสิ่งจัดกระทำให้กับกลุ่มตัวอย่าง กลุ่มที่ได้สิ่งจัดกระทำที่นำมาทดลองเป็นกลุ่มทดลอง (Experiment Group) ส่วนกลุ่มที่ได้รับสิ่งจัดกระทำควบคุมคือกลุ่มควบคุม (Control Group) ในการวิจัยนี้กลุ่มทดลองได้รับการฝึกด้วยโปรแกรมการฝึกอบรมเพื่อพัฒนาภาวะผู้นำแบบประชาธิปไตยของผู้นำนักเรียนระดับชั้นมัธยมศึกษา กลุ่มควบคุมได้รับกิจกรรมอื่นที่ไม่ใช่โปรแกรมการฝึกอบรมเพื่อพัฒนาภาวะผู้นำแบบประชาธิปไตยของผู้นำนักเรียนระดับชั้นมัธยมศึกษา หลังจากนั้นจึงเริ่มจัดกระทำให้ Treatment หลังจากเสร็จสิ้นกระบวนการจัดกระทำจึงวัดด้วยเครื่องมืออีกครั้งทั้งสองกลุ่ม วัดทันที (O_1) และวัดติดตามหลังฝึกสองสัปดาห์ (O_2) ตามลำดับ

2. **กลุ่มตัวอย่างในการวิจัยเชิงทดลอง** กลุ่มตัวอย่าง คือ ผู้นำนักเรียนระดับชั้นมัธยมศึกษา จำนวน 32 คน และนักเรียนที่ไม่ใช่ผู้นำนักเรียน จำนวน 32 คน รวมทั้งหมด จำนวน 64 คน (จากโรงเรียน 2 โรงเรียน

โรงเรียนละ 32 คน ที่เป็นผู้แนะนำนักเรียนระดับชั้นมัธยมศึกษา จำนวน 16 คน และนักเรียนที่ไม่ใช่ผู้แนะนำนักเรียน จำนวน 16 คน) สำนักงานเขตพื้นที่การศึกษามัธยมศึกษากรุงเทพมหานคร เขต 2 สังกัดสำนักงานคณะกรรมการการศึกษาขั้นพื้นฐาน ที่ยินดีร่วมมือในการทดลอง ทำการสุ่มนักเรียนเข้ากลุ่ม 2 กลุ่ม โดยให้มีโอกาสเท่าเทียมกัน (Random Assignment) แล้วสุ่มการจัดกระทำให้กับแต่ละกลุ่ม (Random treatment) กลุ่มหนึ่งได้โปรแกรมการฝึกอบรมเพื่อพัฒนาภาวะผู้นำแบบประชาธิปไตยของผู้แนะนำนักเรียนระดับชั้นมัธยมศึกษา (กลุ่มทดลอง) และอีกกลุ่มได้โปรแกรมควบคุม (กลุ่มควบคุม)

3. **เครื่องมือที่ใช้ในการทำวิจัย** ได้แก่ โปรแกรมต้นแบบการพัฒนาภาวะผู้นำแบบประชาธิปไตยของผู้แนะนำนักเรียนระดับชั้นมัธยมศึกษา และแบบวัดภาวะผู้นำแบบประชาธิปไตยของผู้แนะนำนักเรียนระดับชั้นมัธยมศึกษาซึ่งเป็นแบบวัดที่สร้างและใช้ตั้งแต่การวิจัยระยะที่ 1

4. **การวิเคราะห์ข้อมูล** สถิติพรรณนา คำนวณค่าร้อยละ (Percentage) ค่าเฉลี่ย (Mean) และค่าเบี่ยงเบนมาตรฐาน (Standard Deviation) สถิติวิเคราะห์เพื่อทดสอบสมมติฐาน คือ 1) t-test (independent) และ 2) 2-Way ANOVA

ผลการวิจัย

ผลการวิจัยระยะที่ 1

สรุปผลการวิเคราะห์ข้อมูลเพื่อศึกษาปัจจัยเชิงสาเหตุ กลุ่มที่สมควรพัฒนาก่อน ปัจจัยส่งเสริมและรูปแบบปัจจัยเชิงสาเหตุของภาวะผู้นำแบบประชาธิปไตยของผู้แนะนำนักเรียนระดับชั้นมัธยมศึกษา

1. กลุ่มตัวแปรด้านจิตลักษณะ [ด้านจิตลักษณะเดิมของบุคคล (Psy) และด้านจิตลักษณะตามสถานการณ์ (SIT_Psy)] สามารถอธิบายจิตประชาธิปไตยและพฤติกรรมประชาธิปไตยของผู้แนะนำนักเรียนระดับชั้นมัธยมศึกษาได้ร้อยละ 46.00 และ 43.00 ตามลำดับ และเมื่อเพิ่มกลุ่มตัวแปรด้านสถานการณ์ทางสังคม (SIT) สามารถอธิบายจิตประชาธิปไตยและพฤติกรรมประชาธิปไตยของผู้แนะนำนักเรียนระดับชั้นมัธยมศึกษาได้มากกว่าถึงร้อยละ 5 และ 11 ของการอธิบายจิตประชาธิปไตยและพฤติกรรมประชาธิปไตยของผู้แนะนำนักเรียนระดับชั้นมัธยมศึกษา ตามลำดับ โดยพบว่าตัวแปรอธิบายที่สำคัญทั้งจิตประชาธิปไตย (Mind) และพฤติกรรมประชาธิปไตย (Beha) ของผู้แนะนำนักเรียนระดับชั้นมัธยมศึกษา มีจำนวนเพียง 5 ตัวแปร ได้แก่ 1) ตัวแบบคนใกล้ชิด (Clos) 2) ทักษะติดต่อการแสดงออกซึ่งภาวะผู้นำแบบประชาธิปไตย (Atti) 3) การสนับสนุนจากครอบครัวและโรงเรียน (Supp) 4) ความรู้ความเข้าใจเกี่ยวกับภาวะผู้นำแบบประชาธิปไตย (Know) และ 5) บรรยากาศของโรงเรียนที่ส่งเสริมภาวะผู้นำแบบประชาธิปไตย (Atmo)

2. กลุ่มที่สมควรพัฒนาก่อนทั้งจิตประชาธิปไตย (Mind) และพฤติกรรมประชาธิปไตย (Beha) คือ 1) กลุ่มผู้แนะนำนักเรียนระดับชั้นมัธยมศึกษาตอนต้น 2) กลุ่มผู้แนะนำนักเรียนที่มีประสบการณ์ในการเป็นผู้แนะนำนักเรียนมากกว่า 3 ปี ขึ้นไป 3) กลุ่มผู้แนะนำนักเรียนสังกัด สพม.กท 1 4) กลุ่มผู้แนะนำนักเรียนที่มีคะแนนเฉลี่ยสะสม (GPA) น้อยกว่าหรือเท่ากับ 2.50 และ 5) กลุ่มผู้แนะนำนักเรียนโรงเรียนขนาดใหญ่ ส่วนกลุ่มที่สมควรพัฒนาก่อนด้านจิตประชาธิปไตย (Mind) อย่างเดียว คือ กลุ่มผู้แนะนำนักเรียนเพศชาย

3. ปัจจัยส่งเสริมเพื่อพัฒนาภาวะผู้นำแบบประชาธิปไตยทั้งจิตประชาธิปไตย (Mind) และพฤติกรรมประชาธิปไตย (Beha) ได้แก่ กลุ่มผู้นำนักเรียนในระดับชั้นมัธยมศึกษาตอนต้น มีจำนวน 1 ตัวแปร คือ ทักษะติดต่อการแสดงออกซึ่งภาวะผู้นำแบบประชาธิปไตย (Atti) กลุ่มผู้นำนักเรียนที่มีประสบการณ์ในการเป็นผู้นำที่มากกว่า 3 ปีขึ้นไป มีจำนวน 2 ตัวแปร คือ ตัวแบบคนใกล้ชิด (Clos) และทัศนคติต่อการแสดงออกซึ่งภาวะผู้นำแบบประชาธิปไตย (Atti) กลุ่มผู้นำนักเรียนที่โรงเรียนอยู่ในสังกัด สพม.กท 1 มีจำนวน 2 ตัวแปร คือ ตัวแบบคนใกล้ชิด (Clos) และความรู้ความเข้าใจเกี่ยวกับภาวะผู้นำแบบประชาธิปไตย (Know) กลุ่มผู้นำนักเรียนที่มีคะแนนเฉลี่ยสะสม (GPA) น้อยกว่าหรือเท่ากับ 2.50 มีจำนวน 2 ตัวแปร คือ ทักษะติดต่อการแสดงออกซึ่งภาวะผู้นำแบบประชาธิปไตย (Atti) และความรู้ความเข้าใจเกี่ยวกับภาวะผู้นำแบบประชาธิปไตย (Know) และกลุ่มผู้นำนักเรียนที่เรียนอยู่โรงเรียนขนาดใหญ่มีจำนวน 2 ตัวแปร คือ ลักษณะมุ่งอนาคตและควบคุมตน (Futu) และทัศนคติต่อการแสดงออกซึ่งภาวะผู้นำแบบประชาธิปไตย (Atti)

4. รูปแบบปัจจัยเชิงสาเหตุของภาวะผู้นำแบบประชาธิปไตยของผู้นำนักเรียนระดับชั้นมัธยมศึกษา มีความสอดคล้องกับข้อมูลเชิงประจักษ์ มีค่าสถิติไค-สแควร์ (Chi-square statistics) $\chi^2 = 31.41$ ค่าสถิติไคสแควร์ต่อองศาอิสระ $\chi^2 / df = 3.14$ (ควรมีค่าไม่เกิน 5) ค่าดัชนีความคลาดเคลื่อนในการประมาณค่าพารามิเตอร์ (Root mean square error of approximation) RMSEA = .07 (มีค่า .05 - .08 สอดคล้องกลมกลืนพอใช้) ค่าดัชนีรากของค่าเฉลี่ยกำลังสองของส่วนเหลือมาตรฐาน (Root mean square residual) SRMR = .02 (ควรมีค่าต่ำกว่า .05) ค่าดัชนีวัดระดับความสอดคล้องเปรียบเทียบ (Comparative fit index) CFI = .99 (ควรมีค่ามากกว่า .95) และค่าดัชนีวัดความสอดคล้องกลมกลืนเชิงสัมพัทธ์ (Tucker-Lewis Index) TLI = .97 (ควรมีค่ามากกว่า .95)

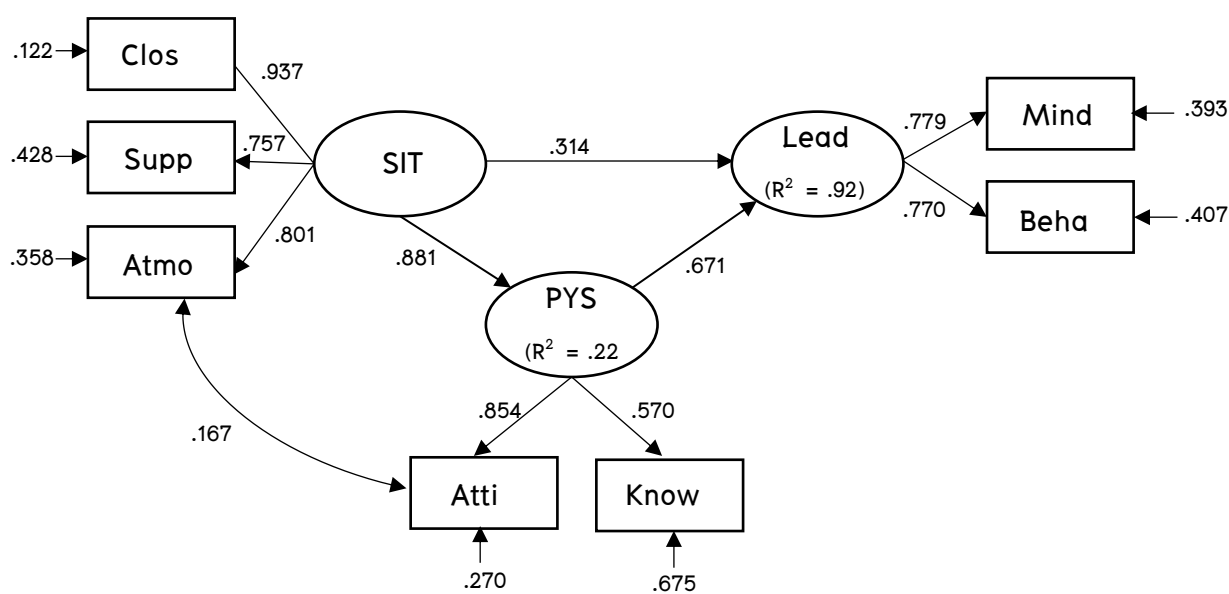

$$\chi^2 = 31.41, \chi^2 / df = 3.14, RMSEA = .07, SRMR = .02, CFI = .99, TLI = .97$$

ภาพที่ 3 รูปแบบปัจจัยเชิงสาเหตุของภาวะผู้นำแบบประชาธิปไตยของผู้นำนักเรียนระดับชั้นมัธยมศึกษา

ผลการวิจัยระยะที่ 2

1. **ผลการสร้างและรวบรวมเครื่องมือวิจัย** การสร้างและรวบรวมเครื่องมือวิจัย เพื่อใช้ในการวิจัยระยะที่ 2 เป็นการสร้างโปรแกรมต้นแบบการพัฒนากภาวะผู้นำแบบประชาธิปไตยของผู้นำนักเรียนระดับชั้นมัธยมศึกษา และการรวบรวมเครื่องมือวิจัย มีขั้นตอนในการดำเนินการดังนี้

1.1 **สร้างชุดฝึกในลักษณะโปรแกรมต้นแบบ** ได้ทำการสร้างชุดฝึกจิตลักษณะและทักษะการปฏิบัติเพื่อพัฒนากภาวะผู้นำแบบประชาธิปไตยของนักเรียนระดับชั้นมัธยมศึกษา ประกอบด้วยชุดฝึกจำนวน 3 ชุด ดังนี้

ชุดฝึกที่ 1 ชุดฝึกความรู้ความเข้าใจเกี่ยวกับภาวะผู้นำแบบประชาธิปไตย ประกอบด้วย 2 กิจกรรม คือ 1) ภาวะผู้นำแบบประชาธิปไตย (Democratic Leadership) นั่นคืออะไร และ 2) ภาวะผู้นำแบบประชาธิปไตย (Democratic Leadership) นั้นสำคัญไฉน

ชุดฝึกที่ 2 ชุดฝึกทัศนคติต่อการแสดงออกซึ่งภาวะผู้นำแบบประชาธิปไตย ประกอบด้วย 2 กิจกรรม คือ 1) ทำไมต้องมีภาวะผู้นำแบบประชาธิปไตย และ 2) ความรู้สึกในคุณค่าและการแสดงออกซึ่งภาวะผู้นำแบบประชาธิปไตย

ชุดฝึกที่ 3 ชุดฝึกทักษะการปฏิบัติของภาวะผู้นำแบบประชาธิปไตย ประกอบด้วย 2 กิจกรรม คือ 1) เกม : พาลูกกลับบ้าน และ 2) เกม : ปากกาวิเศษ

มีขั้นตอนในการสร้างชุดฝึกจิตลักษณะและทักษะการปฏิบัติเพื่อพัฒนากภาวะผู้นำแบบประชาธิปไตยของนักเรียนระดับชั้นมัธยมศึกษา ดังนี้

1) ทำการศึกษาเอกสารต่าง ๆ ที่เกี่ยวข้องเพื่อเป็นแนวทางในการสร้างชุดฝึก

2) ทำการร่างชุดฝึกจิตลักษณะและทักษะการปฏิบัติเพื่อพัฒนากภาวะผู้นำแบบประชาธิปไตยของนักเรียนระดับชั้นมัธยมศึกษา

3) นำร่างชุดฝึกจิตลักษณะและทักษะการปฏิบัติเพื่อพัฒนากภาวะผู้นำแบบประชาธิปไตยของนักเรียนระดับชั้นมัธยมศึกษาไปให้อาจารย์ที่ปรึกษาตรวจสอบความถูกต้องเหมาะสม

4) ทำการปรับปรุงแก้ไขร่างชุดฝึกจิตลักษณะและทักษะการปฏิบัติเพื่อพัฒนากภาวะผู้นำแบบประชาธิปไตยของนักเรียนระดับชั้นมัธยมศึกษาตามคำแนะนำของอาจารย์ที่ปรึกษา

5) นำร่างชุดฝึกจิตลักษณะและทักษะการปฏิบัติเพื่อพัฒนากภาวะผู้นำแบบประชาธิปไตยของนักเรียนระดับชั้นมัธยมศึกษาไปให้อาจารย์ที่ปรึกษาตรวจสอบอีกครั้ง และหากเรียบร้อยสมบูรณ์แล้วจึงนำไปทดลองทดลอง (Pilot study) ในขั้นตอนต่อไป

ทั้งนี้ชุดฝึกทั้ง 3 ชุดฝึก จะมีกิจกรรมหลากหลายกิจกรรม เช่น การวิเคราะห์ การสังเคราะห์ การอภิปรายกลุ่ม การยกตัวอย่างสถานการณ์แล้วให้อภิปรายร่วมกัน และการเล่นเกม เพื่อมุ่งพัฒนานักเรียนให้มีจิตลักษณะที่เป็นพื้นฐานสำคัญของภาวะผู้นำแบบประชาธิปไตย (ความรู้เกี่ยวกับภาวะผู้นำแบบ

ประชาธิปไตยและทัศนคติต่อการแสดงออกซึ่งภาวะผู้นำแบบประชาธิปไตย) ตลอดจนมีทักษะการปฏิบัติตนของภาวะผู้นำแบบประชาธิปไตย และสามารถนำไปใช้ในชีวิตประจำวันได้

1.2 รวบรวมเครื่องมือวัดตัวแปร สำหรับการดำเนินการวิจัยในระยยะที่ 2 มีเครื่องมือที่เป็นแบบวัดตัวแปร จำนวน 7 แบบวัด ซึ่งเป็นแบบวัดที่ได้นำมาจากการดำเนินการวิจัยในระยยะที่ 1 ที่ผ่านการหาคุณภาพแล้ว ประกอบด้วย

- 1) แบบวัดจิตประชาธิปไตย (ความคิดและความรู้สึกของฉฉฉฉ)
- 2) แบบวัดพฤติกรรมประชาธิปไตย (การปฏิบัติตัวของฉฉฉฉ)
- 3) แบบวัดความรู้ความเข้าใจเกี่ยวกับภาวะผู้นำแบบประชาธิปไตย (ความเข้าใจของฉฉฉฉ)
- 4) แบบวัดทัศนคติต่อการแสดงออกซึ่งภาวะผู้นำแบบประชาธิปไตย (ความเชื่อและความรู้สึกของฉฉฉฉ)
- 5) แบบวัดตัวแบบคนใกล้ชิด (ฉฉฉกับคนใกล้ชิด)
- 6) แบบวัดการสนับสนุนจากครอบครัวและโรงเรียน (ฉฉฉ ครอบครัว และโรงเรียน)
- 7) แบบวัดบรรยากาศของโรงเรียนที่ส่งเสริมภาวะผู้นำแบบประชาธิปไตย (สภาพแวดล้อมในโรงเรียนของฉฉฉฉ)

แบบวัดดังกล่าวใช้ 3 ระยยะ ได้แก่ การวัดก่อนฝึกอบรม (Pre-Test) จะใช้แบบ 3 แบบวัด ส่วนการวัดหลังฝึกอบรม (Post-Test) และการวัดติดตามผลหลังจบการฝึกอบรมเป็นเวลา 2 สัปดาห์ (Follow Up) จะใช้แบบวัดเพียง 4 แบบวัดเท่านั้น คือ 1) แบบวัดจิตประชาธิปไตย (ความคิดและความรู้สึกของฉฉฉฉ) 2) แบบวัดพฤติกรรมประชาธิปไตย (การปฏิบัติตัวของฉฉฉฉ) 3) แบบวัดความรู้ความเข้าใจเกี่ยวกับภาวะผู้นำแบบประชาธิปไตย (ความเข้าใจของฉฉฉฉ) และ 4) แบบวัดทัศนคติต่อการแสดงออกซึ่งภาวะผู้นำแบบประชาธิปไตย (ความเชื่อและความรู้สึกของฉฉฉฉ)

2. ผลการลองทดลอง (Pilot study) พบว่า การทดลองใช้โปรแกรมการฝึกอบรมเพื่อพัฒนาภาวะผู้นำแบบประชาธิปไตยของผู้นำนักเรียนระดับชั้นมัธยมศึกษาต่อกับกลุ่มตัวอย่างขนาดเล็กประมาณ 10 คน ที่เป็นผู้นำนักเรียนและสมัครใจเข้าร่วมการทดลอง เพื่อตรวจสอบเบื้องต้นว่าโปรแกรมหรือกิจกรรมฝึกที่สร้างขึ้นเหมาะสมในการใช้กับกลุ่มเป้าหมาย (ผู้รับการฝึกมีส่วนร่วม มีการตอบสนองที่ดี น่าจะให้ผลสัมฤทธิ์ได้ตามเป้าหมาย) พบว่า การดำเนินการตามโปรแกรมการฝึกอบรมเพื่อพัฒนาภาวะผู้นำแบบประชาธิปไตยของผู้นำนักเรียนระดับชั้นมัธยมศึกษา มีบางรายการที่ต้องปรับปรุง เช่น อุปกรณ์ที่ใช้ในการเล่นเกมบางชิ้นไม่เหมาะสม เวลาในการทำกิจกรรมบางกิจกรรมน้อยเกินไป ข้อคำถามในใบงานบางข้อคำถามมีความไม่ชัดเจนของภาษา จึงทำการปรับปรุงแก้ไขให้โปรแกรมการฝึกอบรมเพื่อพัฒนาภาวะผู้นำแบบประชาธิปไตยของผู้นำนักเรียนระดับชั้นมัธยมศึกษาเหมาะสมในการใช้กับกลุ่มเป้าหมาย (ผู้รับการฝึกมีส่วนร่วม มีการตอบสนองที่ดี น่าจะให้ผลสัมฤทธิ์ได้ตามเป้าหมาย) โดยทำการปรับปรุงแก้ไขภายใต้การได้รับคำปรึกษาจากอาจารย์ที่ปรึกษา

3. ผลการทดลองและประเมินโปรแกรมต้นแบบการพัฒนาภาวะผู้นำแบบประชาธิปไตยของผู้นำนักเรียนระดับชั้นมัธยมศึกษา

ประการแรก นักเรียนที่ได้รับการฝึกด้วยโปรแกรมต้นแบบการพัฒนาภาวะผู้นำแบบประชาธิปไตยของผู้นำนักเรียนระดับชั้นมัธยมศึกษาซึ่งประกอบด้วยกิจกรรมพัฒนาความรู้ความเข้าใจเกี่ยวกับภาวะผู้นำแบบประชาธิปไตย และกิจกรรมพัฒนาทัศนคติต่อการแสดงออกซึ่งภาวะผู้นำแบบประชาธิปไตยมีความรู้ความเข้าใจเกี่ยวกับภาวะผู้นำแบบประชาธิปไตยและทัศนคติต่อการแสดงออกซึ่งภาวะผู้นำแบบประชาธิปไตยสูงกว่ากลุ่มที่ไม่ได้รับการฝึกด้วยโปรแกรมต้นแบบดังกล่าว (แต่ฝึกด้วยโปรแกรมอื่น) ผลเช่นนี้พบทั้งเมื่อวัดหลังการฝึกทันทีและเมื่อผ่านไปสองสัปดาห์

ประการที่สอง นักเรียนที่ได้รับการฝึกด้วยโปรแกรมต้นแบบการพัฒนาภาวะผู้นำแบบประชาธิปไตยของผู้นำนักเรียนระดับชั้นมัศึกษามีภาวะผู้นำแบบประชาธิปไตยของผู้นำนักเรียนสูงกว่ากลุ่มที่ไม่ได้รับการฝึกด้วยโปรแกรมดังกล่าว ผลเช่นนี้พบทั้งเมื่อวัดหลังการฝึกทันทีและเมื่อผ่านไปสองสัปดาห์

ประการที่สาม การวิจัยเชิงทดลองครั้งนี้ไม่พบนักเรียนที่มีความพร้อมทางสังคมมากกว่าจะได้รับประโยชน์จากการฝึก (โดยมีลักษณะที่ฝึกอันได้แก่ ความรู้ความเข้าใจเกี่ยวกับภาวะผู้นำแบบประชาธิปไตย และทัศนคติต่อการแสดงออกซึ่งภาวะผู้นำแบบประชาธิปไตย รวมถึงภาวะผู้นำแบบประชาธิปไตยของผู้นำนักเรียน) สูงกว่านักเรียนที่มีความพร้อมทางสังคมน้อยกว่า แต่พบเพียงว่านักเรียนที่มีความพร้อมทางสังคมมากกว่ามีทัศนคติต่อการแสดงออกซึ่งภาวะผู้นำแบบประชาธิปไตยสูงกว่านักเรียนที่มีความพร้อมทางสังคมน้อยกว่า

อภิปรายผล

ประเด็นที่ 1

สรุปผลการวิเคราะห์การอธิบายจิตประชาธิปไตยและพฤติกรรมประชาธิปไตยของผู้นำนักเรียนระดับชั้นมัธยมศึกษาได้ว่า กลุ่มตัวแปรด้านจิตลักษณะ สามารถอธิบายจิตประชาธิปไตยและพฤติกรรมประชาธิปไตยของผู้นำนักเรียนระดับชั้นมัธยมศึกษาได้ร้อยละ 46.00 และ 43.00 ตามลำดับ และเมื่อเพิ่มกลุ่มตัวแปรด้านสถานการณ์ทางสังคม (SIT) สามารถอธิบายได้มากกว่าถึงร้อยละ 5 และ 11

ผลการวิจัยที่พบเช่นนี้ สนับสนุนแนวคิดปฏิสัมพันธ์นิยม (Interactionism model) ของ Magnusson and Endler (2001 อ้างอิงใน ดวงเดือน พันธุมนาวิน, 2550, หน้า 89) ที่เชื่อว่าพฤติกรรมของบุคคลอาจมีสาเหตุมาจากทั้งทางด้านจิตใจและด้านสถานการณ์รอบตัวบุคคลผสมผสานกัน ตลอดจนเกิดจากอิทธิพลร่วมกันระหว่างจิตใจของบุคคลกับสถานการณ์แวดล้อมที่บุคคลเผชิญในปัจจุบัน การใช้ตัวแปรเชิงเหตุผลหลายประเภท ประเภทหลายตัวแปร สามารถอธิบายพฤติกรรม (หรือจิตลักษณะสำคัญ) ของบุคคลได้มากกว่าการใช้ตัวแปรน้อยประเภทและน้อยตัวแปร ผลงานวิจัยนี้นอกจากจะสนับสนุนแนวคิดปฏิสัมพันธ์นิยม (Interactionism model) ดังกล่าวแล้วยังสอดคล้องกับผลงานวิจัยก่อนหน้านี้ เช่น งานวิจัยของ ดุจเดือน

พันธุมนาวิน (2557) พบว่า มีปัจจัยเชิงเหตุและผลของพฤติกรรมเสี่ยงอย่างมีสติของนักเรียนระดับมัธยมศึกษา มีปริมาณการทำนายพฤติกรรมเสี่ยงอย่างมีสติด้านการเดินทาง ทั้งมากกว่าตัวทำนายกลุ่มจิตลักษณะเดิม และกลุ่มสถานการณ์รวม 10 ตัวแปร หรือกลุ่มจิตลักษณะตามสถานการณ์ 4 ตัวแปร เกินร้อยละ 5 นีออน พิณประดิษฐ์ (2557) พบว่า กลุ่มตัวแปรสถานการณ์ทางสังคม สามารถอธิบายความไว้วางใจสังคม อย่างฉลาดของนักศึกษาได้ร้อยละ 32.2 และที่พบว่าปัจจัยเชิงเหตุกลุ่มตัวแปรสถานการณ์ทางสังคมสามารถอธิบายพฤติกรรมรับผิดชอบและความเคารพนับถือของนักเรียนอาชีวศึกษาทวิภาคี ได้มากกว่าร้อยละ 25 นอกจากนี้งานวิจัยของ สิริพร บุญพา (2562) จิราพร เซ็นหอม (2562) กรทิพย์ รัตนภุมมะ (2565) และ พิพัฒน์ ศรีไพบุลย์ (2563) ก็ต่างสนับสนุนว่ากลุ่มตัวแปรจิตลักษณะเดิม และ/หรือกลุ่มตัวแปรจิตลักษณะตามสถานการณ์สามารถอธิบายจิตลักษณะได้

ประเด็นที่ 2

รูปแบบปัจจัยเชิงสาเหตุของภาวะผู้นำแบบประชาธิปไตยของผู้นำนักเรียนระดับชั้นมัธยมศึกษา มีความสอดคล้องกับข้อมูลเชิงประจักษ์ โดยตัวแปรปัจจัยทั้ง 5 ตัวแปรในรูปแบบ ได้แก่ 1) ตัวแบบคนใกล้ชิด 2) ทักษะติดต่อการแสดงออกซึ่งภาวะผู้นำแบบประชาธิปไตย 3) การสนับสนุนจากครอบครัวและโรงเรียน 4) ความรู้ความเข้าใจเกี่ยวกับภาวะผู้นำแบบประชาธิปไตย และ 5) บรรยากาศของโรงเรียนที่ส่งเสริมภาวะผู้นำแบบประชาธิปไตย อธิบายความแปรปรวนของภาวะผู้นำแบบประชาธิปไตยของผู้นำนักเรียน ซึ่งประกอบด้วยจิตประชาธิปไตย (Mind) และพฤติกรรมประชาธิปไตย (Beha) ได้ร้อยละ 92.00 ($R^2 = .92$) การที่ผลการวิจัยเป็นดังกล่าว เนื่องจากปัจจัยด้านสถานการณ์ทางสังคม (ตัวแบบคนใกล้ชิด การสนับสนุนจากครอบครัวและโรงเรียน และบรรยากาศของโรงเรียนที่ส่งเสริมภาวะผู้นำแบบประชาธิปไตย ปัจจัยด้านจิตลักษณะเดิมของบุคคล (ความรู้ความเข้าใจเกี่ยวกับภาวะผู้นำแบบประชาธิปไตย) และปัจจัยด้านจิตลักษณะตามสถานการณ์ (ทักษะติดต่อการแสดงออกซึ่งภาวะผู้นำแบบประชาธิปไตย) ทั้งหมดสามารถใช้อธิบายความแปรปรวนของภาวะผู้นำแบบประชาธิปไตยของผู้นำนักเรียนระดับชั้นมัธยมศึกษาทั้งจิตประชาธิปไตย (Mind) และพฤติกรรมประชาธิปไตย (Beha) ของผู้นำนักเรียนระดับชั้นมัธยมศึกษา ได้ร้อยละ 92.00 ซึ่งผลดังกล่าวนี้สนับสนุนแนวคิดปฏิสัมพันธ์นิยม (Interactionism model) ของ Magnusson and Endler (2001 อ้างอิงในดวงเดือน พันธุมนาวิน, 2550, หน้า 89) ที่มีสาระสำคัญ คือ มีพฤติกรรมของบุคคลเกิดจากปัจจัยสำคัญอย่างน้อย 4 กลุ่ม คือ ปัจจัยด้านสถานการณ์ทางสังคม ปัจจัยด้านจิตลักษณะเดิมของบุคคล ปัจจัยด้านจิตเดิมร่วมกับสถานการณ์ และปัจจัยด้านจิตลักษณะตามสถานการณ์ นอกจากนี้ยังสอดคล้องกับผลการวิจัยก่อนหน้าที่ศึกษารูปแบบปัจจัยเชิงสาเหตุของจิตลักษณะหรือพฤติกรรมของนักเรียนหรือเยาวชน เช่น จิราพร เซ็นหอม (2562) สิริพร บุญพา (2562) และสรายุทธ วรเวก (2563)

ประเด็นที่ 3

กลุ่มนักเรียนที่ได้รับการฝึกด้วยโปรแกรมการฝึกอบรมเพื่อพัฒนาภาวะผู้นำแบบประชาธิปไตยของผู้นำนักเรียนระดับชั้นมัธยมศึกษา มีลักษณะที่พัฒนาสูงกว่ากลุ่มควบคุม

ผลดังกล่าวอธิบายได้ว่า การฝึกที่มีหลักการที่ดีจะส่งผลต่อพฤติกรรมที่ได้รับการฝึกซึ่งสอดคล้องกับแนวคิดของ Good (1973, p. 33) พัทธมน ศรีไพบูลย์ (2563) และอิสริยา ปรมัตถากร (2556) ที่พบว่ากลุ่มทดลองที่ได้รับการฝึกจะมีพัฒนาการสูงกว่ากลุ่มควบคุม นอกจากนี้ผลการวิจัยพบว่า เมื่อทำการวัดหลังฝึกอบรมสองสัปดาห์กลุ่มทดลองที่ได้รับการฝึกยังมีพัฒนาการสูงกว่ากลุ่มควบคุมซึ่งสอดคล้องกับงานวิจัยของ ฤกษ์ชัย คุณูปการ (2553) และดุจเดือน พันธมนาวิน (2553) ที่ทำการวิจัยและพบว่า ครูที่ได้รับการฝึกอบรมพฤติกรรมศาสตร์ มีจิตลักษณะที่ถูกฝึกอบรม ทักษะคติ ความพร้อมที่จะพัฒนานักเรียน และพฤติกรรมที่วัด 3 เดือน หลังฝึกอบรมยังคงสูงกว่าครูที่ไม่ได้รับการฝึกอบรม

นอกจากนี้นักเรียนที่มีความพร้อมทางสังคมมากกว่า ได้รับประโยชน์จากการฝึกโดยมีลักษณะที่พัฒนาสูงกว่านักเรียนที่มีความพร้อมในลักษณะดังกล่าวน้อยกว่า ซึ่งสอดคล้องกับ Good (1973, p. 33) และงานวิจัยของ พัทธมน ศรีไพบูลย์ (2563); อิสริยา ปรมัตถากร (2556) และดุจเดือน พันธมนาวิน (2553) โดยความพร้อมทางสังคมซึ่งประกอบด้วย ตัวแบบคนใกล้ชิด การสนับสนุนจากครอบครัวและโรงเรียน และบรรยากาศของโรงเรียนที่ส่งเสริมภาวะผู้นำแบบประชาธิปไตย ของกลุ่มนักเรียนที่มีความพร้อมทางสังคมมากจะมีทัศนคติต่อการแสดงออกซึ่งภาวะผู้นำแบบประชาธิปไตยสูงกว่ากลุ่มนักเรียนที่มีความพร้อมทางสังคมน้อย เนื่องจากว่าตัวแบบคนใกล้ชิด (สุภาสิณี นุ่มเนียม, 2546) การสนับสนุนจากครอบครัวและโรงเรียน (นิศากร สนามเขต, 2550; ลำไย มากเจริญ, 2554) และบรรยากาศของโรงเรียน (ณัฐพล แยมสอาด, 2551; ลำไย มากเจริญ, 2554) เป็นตัวแปรที่ส่งผลต่อพฤติกรรมและทัศนคติต่อการแสดงออกของพฤติกรรม

ข้อเสนอแนะ

ข้อเสนอแนะในการนำผลวิจัยไปใช้

1. เครื่องมือที่สร้างขึ้นในการวิจัยนี้ได้สร้างตามหลักวิชาการอย่างเคร่งครัด ทำให้ได้ เครื่องมือที่มีคุณภาพดี ผู้เกี่ยวข้องอาจนำไปใช้ได้กับกลุ่มที่คล้ายกับกลุ่มเป้าหมายในการวิจัยนี้
2. ผู้บริหารสามารถนำองค์ความรู้ที่ได้จากการค้นพบจากการวิจัยนี้ไปใช้กำหนดเป็นนโยบายเพื่อพัฒนาและส่งเสริมภาวะผู้นำแบบประชาธิปไตยของนักเรียนระดับชั้นมัธยมศึกษา
3. การพัฒนาแรงจูงใจหรือกรณีมีทรัพยากรจำกัดสามารถเลือกดำเนินการเพื่อพัฒนาภาวะผู้นำแบบประชาธิปไตยกับกลุ่มผู้นำนักเรียนที่สมควรได้รับการพัฒนาก่อน คือ ผู้นำนักเรียนในระดับชั้นมัธยมศึกษาตอนต้นหรือผู้นำนักเรียนที่โรงเรียนอยู่ในสังกัดสำนักงานเขตพื้นที่การศึกษามัธยมศึกษากรุงเทพมหานคร เขต 1 (สพม.กท 1) ซึ่งเป็นกลุ่มที่สามารถเลือกพัฒนาก่อนได้ โดยมีปัจจัยส่งเสริมผู้นำนักเรียนในระดับชั้นมัธยมศึกษาตอนต้น คือ ทักษะคติต่อการแสดงออกซึ่งภาวะผู้นำแบบประชาธิปไตย และปัจจัยส่งเสริมผู้นำนักเรียนที่โรงเรียนอยู่ในสังกัดสำนักงานเขตพื้นที่การศึกษามัธยมศึกษากรุงเทพมหานคร เขต 1 (สพม.กท 1) คือ ตัวแบบคนใกล้ชิด และความรู้ความเข้าใจเกี่ยวกับภาวะผู้นำแบบประชาธิปไตย

4. นำโปรแกรมการฝึกจิตลักษณะและทักษะการปฏิบัติตนเพื่อพัฒนาภาวะผู้นำแบบประชาธิปไตยของนักเรียนระดับชั้นมัธยมศึกษา ประกอบด้วย ด้านความรู้ความเข้าใจเกี่ยวกับภาวะผู้นำแบบประชาธิปไตย ด้านทัศนคติต่อการแสดงออกซึ่งภาวะผู้นำแบบประชาธิปไตย และด้านทักษะการปฏิบัติตนของภาวะผู้นำแบบประชาธิปไตยอาจไปใช้ฝึกนักเรียนระดับชั้นมัธยมศึกษาโดยทั่วไปได้ โปรแกรมการฝึกอบรมใช้เวลาในการฝึกอบรมเพื่อพัฒนาภาวะผู้นำแบบประชาธิปไตย ประมาณ 5 ชั่วโมง ทั้งนี้ในการพัฒนาอาจจะต้องใช้ระยะเวลาหลังการฝึกระยะเวลาหนึ่งก่อนจะเห็นผลการพัฒนาที่ชัดเจน หรือควรมีการพัฒนาอย่างต่อเนื่องเป็นระยะ ๆ

ข้อเสนอแนะการวิจัยครั้งต่อไป

1. การวิจัยนี้ได้พบตัวแปรปัจจัยเชิงสาเหตุ 5 ใน 8 ตัวแปร ในงานวิจัยนี้ ที่สามารถอธิบายตัวแปรผล (ภาวะผู้นำแบบประชาธิปไตย) ได้ร้อยละ 51.00 และ 54.00 ของการอธิบายจิตประชาธิปไตยและพฤติกรรมประชาธิปไตยของผู้นำนักเรียนระดับชั้นมัธยมศึกษา ตามลำดับ จึงคาดว่าอาจยังมีตัวแปรสำคัญที่น่าจะนำมาศึกษาเพิ่มเพื่อพัฒนารูปแบบให้สมบูรณ์ขึ้นได้อีก อาจทำการวิจัยในประเด็นเดียวกันนี้ แต่มีการศึกษาวรรณกรรมและเลือกตัวแปรที่เหมาะสมยิ่งขึ้น

2. ผู้บริหารสถานศึกษาอาจใช้รูปแบบการพัฒนาภาวะผู้นำแบบประชาธิปไตยของผู้นำนักเรียนระดับชั้นมัธยมศึกษา ในกรุงเทพมหานคร ทำเป็นการวิจัยและประเมินผลการพัฒนา ซึ่งจะเป็นงานวิจัยในภารกิจของระดับผู้บริหารได้

3. การฝึกเพื่อศึกษาโปรแกรมการฝึกจิตลักษณะและทักษะการปฏิบัติตนเพื่อพัฒนาภาวะผู้นำแบบประชาธิปไตยของนักเรียนระดับชั้นมัธยมศึกษาในครั้งนี้มีการออกแบบการวิจัยให้มีตัวแปรอิสระสมทบด้วย คือ ตัวแบบคนใกล้ชิด การสนับสนุนจากครอบครัวและโรงเรียน และบรรยากาศของโรงเรียนที่ส่งเสริมภาวะผู้นำแบบประชาธิปไตย เพื่อพัฒนาความรู้ความเข้าใจเกี่ยวกับภาวะผู้นำแบบประชาธิปไตยและทัศนคติต่อการแสดงออกซึ่งภาวะผู้นำแบบประชาธิปไตย แต่ผลการวิจัยในครั้งนี้ไม่พบว่าตัวแปรอิสระสมทบทั้ง 3 ตัว (ตัวแบบคนใกล้ชิด การสนับสนุนจากครอบครัวและโรงเรียน และบรรยากาศของโรงเรียนที่ส่งเสริมภาวะผู้นำแบบประชาธิปไตย) มีผลต่อการฝึก แต่พฤติกรรมของมนุษย์สามารถเกิดขึ้นได้จากปัจจัยหลายประการ ตัวแปรอิสระสมทบที่เป็นตัวแปรด้านสถานการณ์ทางสังคมอาจเป็นปัจจัยเชิงสาเหตุว่ามีบทบาทสำคัญในการอธิบายพฤติกรรม ดังนั้น ในการวิจัยครั้งต่อไปควรทำการศึกษาเพื่อหา ตัวแปรอิสระสมทบอื่นๆ ที่เป็นปัจจัยเชิงสาเหตุสำคัญในการอธิบายพฤติกรรม

บรรณานุกรม

- กรทิพย์ รัตนภุมมะ. (2565). การบริหารรูปแบบการพัฒนาความเอื้ออาทรและความสมานฉันท์ของนิสิต นักศึกษาระดับปริญญาตรีในสถาบันอุดมศึกษา กรุงเทพมหานคร. วิทยานิพนธ์ กศ.ด., มหาวิทยาลัยพะเยา, พะเยา.
- จิราพร เซ็นหอม. (2562). รูปแบบการบริหารการพัฒนาเพื่อเสริมสร้างการพึ่งตนเองของนักศึกษาการศึกษานอกระบบ ในกรุงเทพมหานคร. วิทยานิพนธ์ กศ.ด., มหาวิทยาลัยพะเยา, พะเยา.
- จุฑารัตน์ วิบูลผล, ชาตรี ฝ่ายคำตา, นิภาพร กุลสมบุรณ์ และปริญญ์จิระภัทรศิลป์. (2564). รายงานฉบับสมบูรณ์ การศึกษา วิเคราะห์ สังเคราะห์ข้อมูลการจัดการศึกษาขั้นพื้นฐานที่เกี่ยวกับการพัฒนาหลักสูตรและการจัดการเรียนรู้ในต่างประเทศที่จัดการศึกษาอย่างมีคุณภาพ. (พิมพ์ครั้งที่ 1). กรุงเทพฯ: จุฬาลงกรณ์มหาวิทยาลัย.
- ณัฐณภรณ์ เอกนราจินดาวัฒน์. (2560). ภาวะผู้นำทางการบริหารการพัฒนา. (พิมพ์ครั้งที่ 1). กรุงเทพฯ: มหาวิทยาลัยราชภัฏสวนสุนันทา.
- ณัฐพล แย้มสะอาด. (2551). การศึกษาตัวแปรเชิงสาเหตุที่ส่งผลต่อพฤติกรรมการเรียนของนักเรียนในระดับชั้นมัธยมศึกษาปีที่ 3 สังกัดสำนักงานคณะกรรมการการศึกษาขั้นพื้นฐาน เขตพื้นที่การศึกษา 2 กรุงเทพมหานคร. วิทยานิพนธ์ กศ.ม., มหาวิทยาลัยศรีนครินทรวิโรฒ, กรุงเทพฯ.
- ดวงเดือน พันธุมนาวิน. (2550). รูปแบบทฤษฎีปฏิสัมพันธ์นิยม (Interactionism model) และแนวทางการตั้งสมมติฐาน ในการวิจัยสาขาจิตพฤติกรรมศาสตร์ในประเทศไทย. วารสารพัฒนาสังคม, 9(1), 85-117.
- ดวงเดือน พันธุมนาวิน. (2553). ผลสำเร็จของการพัฒนาครุคณิตศาสตร์ ด้วยการฝึกจิตลักษณะ และทักษะแบบบูรณาการ: หลักฐานจากงานวิจัยสองขั้นตอน. วารสารจิตพฤติกรรมศาสตร์: ระบบพฤติกรรมไทย, 7(1), 66-109.
- ดวงเดือน พันธุมนาวิน. (2557). การวิจัยเพื่อพัฒนาแบบวัดลักษณะมุ่งอนาคตควบคุมตนด้วยเทคนิคการวิเคราะห์องค์ประกอบแบบวัดทั่วไปและแบบวัดเฉพาะกิจและการประเมินคุณภาพจากการใช้. วารสารจิตพฤติกรรมศาสตร์: ระบบพฤติกรรมไทย, 11(1-2), 121-189.
- นิศากร สนามเขต. (2550). การมีภูมิคุ้มกันภายในและภายนอกที่เกี่ยวข้องกับพฤติกรรมการคบเพื่อนอย่างเหมาะสมของนักเรียนชั้นมัธยมศึกษาตอนปลาย. วิทยานิพนธ์ ศศ.ม., สถาบันบัณฑิตพัฒนบริหารศาสตร์, กรุงเทพฯ.
- นีออน พิณประดิษฐ์. (2557). การวิจัยระบบดัชนีความไว้วางใจสังคมอย่างฉลาดของนักศึกษาระดับปริญญาตรี มหาวิทยาลัยในสามจังหวัดชายแดนภาคใต้. การวิจัยและพัฒนาระบบพฤติกรรมไทยสำนักงานคณะกรรมการวิจัยแห่งชาติ, กรุงเทพฯ.
- พิพัฒน์ ศรีไพบลูย์. (2563). รูปแบบการพัฒนาการทำงานอย่างอุทิศตนของข้าราชการครู สังกัด กรุงเทพมหานคร. วิทยานิพนธ์ กศ.ด., มหาวิทยาลัยพะเยา, พะเยา.

- ฤกษ์ชัย คุณูปการ. (2553). การวิจัยทางจิตพฤติกรรมศาสตร์เพื่อพัฒนาพฤติกรรม ประชาธิปไตยของ
นักศึกษามหาวิทยาลัย. *วารสารจิตพฤติกรรมศาสตร์: ระบบ พฤติกรรมไทย*. 7(1). 110-157.
- ลำไย มากเจริญ. (2554). ปัจจัยทางจิตสังคมและความสุขที่เกี่ยวข้องกับพฤติกรรมการเรียนอย่างมี
ประสิทธิภาพของนักศึกษาระดับปริญญาตรี คณะบริหารธุรกิจ มหาวิทยาลัยเทคโนโลยีราชมงคล
พระนคร. *วิทยานิพนธ์ วท.ม.*, มหาวิทยาลัยศรีนครินทรวิโรฒ, กรุงเทพฯ.
- วสพร บุญสุข. (2565). การบริหารรูปแบบการพัฒนาคุณลักษณะด้านความรับผิดชอบและความเคารพนับ
ถือของนักเรียนอาชีวศึกษาทวิภาคีโดยการบริหารแบบมีส่วนร่วม. *วิทยานิพนธ์ กศ.ด.*, มหาวิทยาลัย
พะเยา, พะเยา.
- วิโรจน์ อารีย์กุล. (2553). การดูแลสุขภาพและการให้คำแนะนำวัยรุ่น. (พิมพ์ครั้งที่ 1). กรุงเทพฯ: กองमार
เวชกรรม โรงพยาบาลพระมงกุฎเกล้า และภาควิชาเวชศาสตร์ทหารและชุมชน วิทยาลัย
แพทยศาสตร์พระมงกุฎเกล้า.
- ศิริพร ดวงศรี, วันทนา อมตาริยกุล และพงษ์นิมิต พงษ์ภิญโญ. (2562). การพัฒนาภาวะผู้นำแบบ
ประชาธิปไตยของผู้บริหารโรงเรียนประถมศึกษา สังกัดสำนักงานเขตพื้นที่การศึกษาประถมศึกษาอุดร
เขต 3. *วารสารวิชาการวิทยาลัยสันตพล*, 5(2), 192-200.
- สรายุทธ วรเวก. (2563). รูปแบบบริหารการพัฒนาครูเพื่อสร้างนักเรียนให้เป็นคนดี. *วิทยานิพนธ์ กศ.ด.*,
มหาวิทยาลัยพะเยา, พะเยา.
- สวัสดี ประทุมราช. (2554). การให้การศึกษเพื่อสร้างอัตลักษณ์ แปลจาก *Educating for Character: How
Our Schools Can Teach Respect and Responsibility By THOMAS LICKONA*. (พิมพ์ครั้งที่ 1).
กรุงเทพฯ: ประชาอุทิศพิมพ์.
- สำนักงานเลขาธิการของคณะกรรมการยุทธศาสตร์ชาติ. (2561). *ยุทธศาสตร์ชาติ พ.ศ. 2561 - 2580*.
(พิมพ์ครั้งที่ 1). กรุงเทพฯ: สำนักงานเลขาธิการของคณะกรรมการยุทธศาสตร์ชาติ.
- สิริพร บุญพา. (2562). รูปแบบการบริหารการพัฒนาเพื่อเสริมสร้างความพอเพียง ของนักเรียนมัธยมศึกษา
ตอนต้นในโรงเรียน สังกัดกรุงเทพมหานคร. *วิทยานิพนธ์ กศ.ด.*, มหาวิทยาลัยพะเยา, พะเยา.
- สุภาสินี นุ่มเนียม. (2546). ปัจจัยทางสภาพแวดล้อมและจิตลักษณะที่เกี่ยวข้องกับพฤติกรรมรับผิดชอบต่อหน้าที่
ของนักเรียนมัธยมศึกษาตอนต้น. *ภาคินพนธ์ ศศ.ม.*, สถาบันบัณฑิตพัฒนบริหารศาสตร์, กรุงเทพฯ.
- อิสริยา ปรมัตถากร. (2556). การพัฒนาความรู้และความสามารถในการเชื่อมโยงทางคณิตศาสตร์ โดยการ
จัดกิจกรรมการเรียนรู้คณิตศาสตร์ตามแนวทฤษฎีพหุปัญญาของนักเรียนประถมศึกษาปีที่ 5.
วิทยานิพนธ์ ค.ม., จุฬาลงกรณ์มหาวิทยาลัย, กรุงเทพฯ.
- Erdfelder, E., Buchner A. and Lang, A. G. (2009). Statistical power analyses using g*power 3.1:
tests for correlation and regression analyses. *Behavior Research Methods*, 41(1), 1149-1160.
- Good, C. V. (1973). *Dictionary of Education*. (1 ed.). New York: Mc Graw Hill Book, Co, Inc.