

เจ้าพระยาพระเสด็จสุเรนทราธิบดี

เจ้าพระยาพระเสด็จสุเรนทราธิบดี เป็นทั้งนักการทูตและนักการศึกษาซึ่งเป็นที่ไว้วางพระราช-หฤทัยเป็นอย่างยิ่งของพระบาทสมเด็จพระ-จุลจอมเกล้าเจ้าอยู่หัว นามเดิมของท่านคือ ม.ร.ว. เปีย มาลากุล เป็นโอรสของพระวรวงศ์เธอ กรมหมื่นปราบปรปักษ์ เกิดเมื่อ พ.ศ. 2414

การศึกษา

ม.ร.ว. เปีย มาลากุล ได้รับการศึกษาดำเนินตามระบบประเพณีของลูกเจ้านายชั้นสูงในสมัยนั้นคือ จ้างครูมาสอนที่บ้านและได้เรียนในพระบรมมหาราชวัง จนมีความรู้เป็นอย่างดีทั้งด้านภาษาไทยและภาษาต่างประเทศ ในด้านภาษาไทยนั้นท่านมีความรู้แตกฉานจนถึงกับแต่งหนังสือไว้หลายเรื่อง ที่ทุกคนรู้จักกันดีก็คือ หนังสือสมบัติผู้ดี ซึ่งเป็นหนังสือที่คนไทยได้ใช้ศึกษาและยึดถือเป็นแบบฉบับในการประพฤติปฏิบัติมาจนถึงทุกวันนี้ หนังสือสมบัติผู้ดีถือได้ว่าเป็นหนังสือที่แพร่หลาย และให้ประโยชน์มากที่สุดเล่มหนึ่ง เป็นหนังสือที่สั่งสอนให้คนไทยได้สืบทอดขนบ-ธรรมเนียมวัฒนธรรมไทยเอาไว้

การรับราชการ

พ.ศ. 2431 อายุได้ 17 ปี ม.ร.ว. เปีย มาลากุล เข้ารับราชการเป็นเสมียนในกรมศึกษา-ธิการ ต่อมาได้รับพระราชทานสัญญาบัตรเป็นหลวงไพศาลศิลปศาสตร์ แล้วย้ายไปอยู่กระทรวงมหาดไทย เป็นเลขานุการเสนาบดีกระทรวงมหาดไทยได้เลื่อนเป็นพระมนตรีพจนกิจเสนาบดีกระทรวงมหาดไทยขณะนั้นคือ สมเด็จพระเจ้าบรมวงศ์เธอ กรมพระยาดำรงราชานุภาพ

พ.ศ. 2435 สมเด็จพระศรีพัชรินทราบรมราชินีนาถ ได้มีพระเสาวนีย์ถึงเสนาบดีกระทรวงมหาดไทยขอตัวพระมนตรีพจนกิจไปทำหน้าที่พระอภิบาลและเป็นครูถวายหนังสือไทยแก่พระราชโอรส คือ สมเด็จพระบรมโอรสาธิราช เจ้าฟ้ามหาวชิราวุธ สยามมกุฎราชกุมาร ซึ่งเสด็จไปทรงศึกษาวิชาการที่ประเทศอังกฤษ เมื่อพระชนมายุได้ 12 พรรษา

ในการที่ไปอยู่ ณ ประเทศอังกฤษในตำแหน่งพระอภิบาลและครูผู้สอนหนังสือไทยถวายสมเด็จพระเจ้าฟ้ามหาวชิราวุธนั้นท่านยังได้รับตำแหน่งทางสถานทูตโดยเป็นเลขานุการสถานทูตไทยในกรุงลอนดอนแทนพระวิจิตรวรสาสน์ (ต่อมาเป็นเจ้าพระยาอมราช-บัน สุขุม) ซึ่งต้องเดินทางกลับประเทศไทย พระมนตรีพจนกิจได้ปฏิบัติหน้าที่อยู่ในต่างประเทศถึง 7 ปี จนได้รับตำแหน่งเป็นเอกอัครราชทูตผู้มีอำนาจเต็มในประเทศอังกฤษ เมลเยียม ฮอลันดา และอเมริกา ได้รับพระราชทานบรรดาศักดิ์เป็น พระยาวิสุทธสุริยศักดิ์

พ.ศ. 2442 กลับเข้ารับราชการในกรุงเทพฯ โปรดเกล้าฯ ให้เป็นผู้อำนวยการโรงเรียนมหาดเล็กหลวงในรัชกาลที่ 5 ซึ่งจัดตั้งขึ้นในปีนั้น

พ.ศ. 2445 โปรดเกล้าฯ ให้เข้ารับราชการในกระทรวงธรรมการในตำแหน่งอธิบดีกรมศึกษาธิการเลื่อนเป็นปลัดทูตฉลองและเป็นรองเสนาบดีตามลำดับมาจนได้เป็นเสนาบดีกระทรวงธรรมการใน พ.ศ. 2455

ขณะที่ดำรงตำแหน่งเสนาบดีกระทรวง
ธรรมการอยู่นั้นเป็นรัชสมัยพระบาทสมเด็จพระ-
มงกุฎเกล้าเจ้าอยู่หัว รัชกาลที่ 6 แห่งราชวงศ์จักรี
พระยาวิสุทธสุริยศักดิ์ก็ได้รับพระมหากรุณาธิคุณ

โปรดเกล้าฯ ให้เป็นเจ้าพระยา มีสมญานามจารึก
ในสุพรรณบัฏว่า เจ้าพระยาพระเสด็จสุเรน-
ทราธิบดีศรีสุทธสุริยศักดิ์



เจ้าพระยาพระเสด็จสุเรนทราธิบดี
และท่านผู้หญิงเสงี่ยม มาลากุล

ความคิดและผลงานทางการศึกษาที่สำคัญ บางประการ

ขณะที่ปฏิบัติภารกิจอยู่ ณ สถานทูตประจำกรุงลอนดอนนั่นเอง พ.ศ. 2441 พระบาทสมเด็จพระจุลจอมเกล้าเจ้าอยู่หัวได้โปรดเกล้าฯ ให้เจ้าพระยาพระเสด็จสุเรนทราธิบดี (ขณะนั้นยังเป็นพระยาวิสุทธสุริยศักดิ์) ร่างโครงการศึกษาขึ้นใหม่ (เพื่อจะใช้แทนแผนการศึกษาฉบับแรกซึ่งประกาศใช้ใน พ.ศ. 2438) เรียกว่า โครงการศึกษา พ.ศ. 2441 โครงการศึกษานี้แบ่งการศึกษาออกเป็น 2 ภาค คือ

- ภาค 1 ว่าด้วยการศึกษาในกรุงเทพฯ
- ภาค 2 ว่าด้วยการศึกษาในหัวเมือง

ตามโครงการศึกษานี้ การจัดการศึกษาทั้งสายสามัญและพิเศษ จะต้องจัดโรงเรียนเป็นลำดับชั้น ให้ได้แบบแผน ดังต่อไปนี้คือ

1. โรงเรียนมูลและประถมศึกษาเบื้องต้นและเบื้องต้น แบ่งเป็น
 - ก. โรงเรียน ก. ข. นโม (อ่านว่า กอขอ นอโม) และคินเดอร์การ์เต็น (Kindergarten) เป็นโรงเรียนเบื้องต้น
 - ข. โรงเรียนไทยเบื้องต้นชั้นต่ำ
 - ค. โรงเรียนไทยเบื้องต้นชั้นสูง
2. โรงเรียนมัธยมศึกษาไทยเบื้องต้น
3. โรงเรียนอังกฤษไทยเบื้องต้น
4. โรงเรียนอังกฤษไทยเบื้องต้น

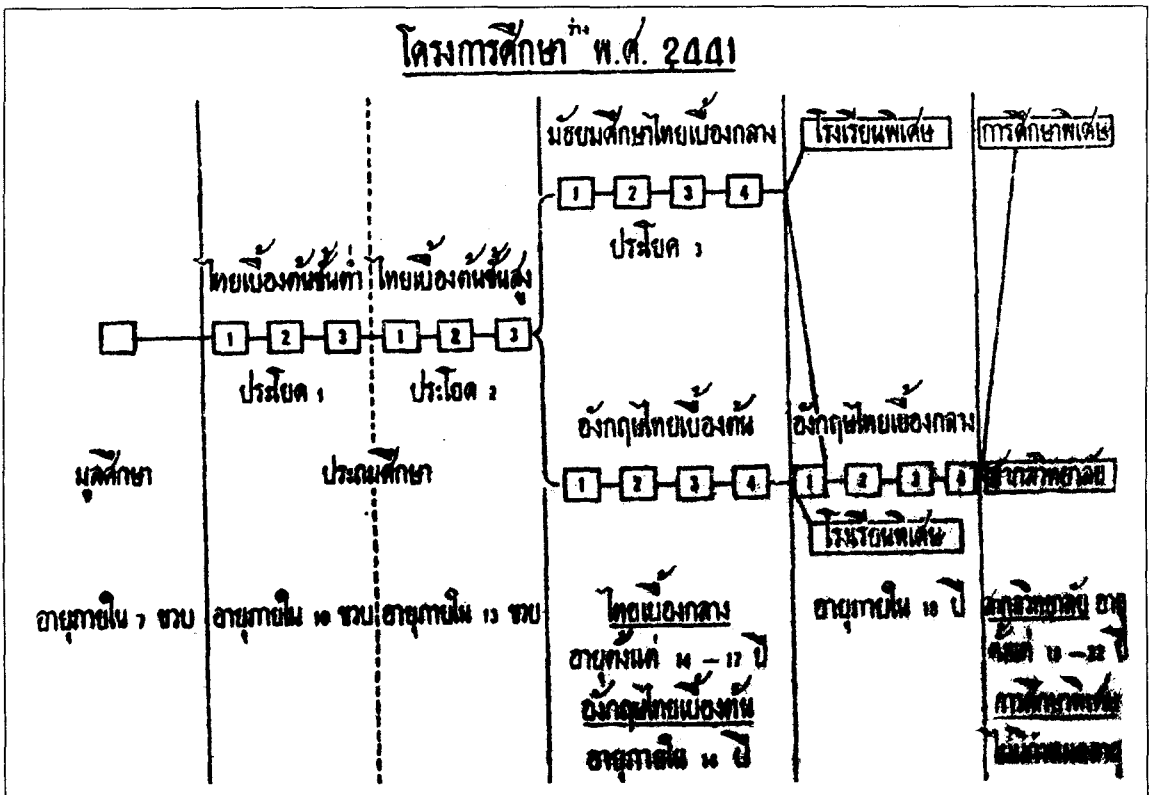

5. วิทยาลัยหรือสาภกวิทยาลัยหรือสถาน
ที่เรียนชั้นสูงสุด

6. โรงเรียนหรือวิทยาลัยชั้นพิเศษ

การศึกษาพิเศษหรือโรงเรียนพิเศษนั้นเป็น
การเรียนวิชาเฉพาะสิ่งเฉพาะอย่างให้มีความ
ชำนาญเป็นอย่างดีเช่น

ก. ฝึกหัดผู้เป็นครูอาจารย์ ผู้รับราชการ
ฝ่ายพลเรือน และผู้รั้งวัดทำแผนที่

ข. ศึกษาศิลปะ กฎหมาย การแพทย์ ฯลฯ

ค. ศึกษาการช่าง หัตถกรรม ดันกล
อินยิเนีย

ง. เรียนการค้า การเพาะปลูก

จ. การสั่งสอนในวิชาและความรู้อื่นๆ

แม้ว่าโครงการศึกษา พ.ศ. 2441 นี้มิได้มี
ผลบังคับใช้แต่ประการใดก็ตาม แต่ทำให้เราได้
มองเห็นเค้าโครงของการจัดการศึกษาในสมัยต่อ
มาได้เป็นอย่างดี คือได้เริ่มกำหนดอายุนักเรียน
แต่ละชั้นไว้อย่างคร่าวๆ แล้วได้แบ่งการเรียนสาย
สามัญออกเป็นชั้นๆ อันเป็นที่มาของการจัดชั้น
ประถมศึกษาและมัธยมศึกษาในสมัยต่อมา

พ.ศ. 2445 ได้โปรดเกล้าฯ ให้พระยา
วิสุทธสุริยศักดิ์ซึ่งขณะนั้นดำรงตำแหน่งอธิบดี
กรมศึกษาธิการออกเดินทางไปปรับเสด็จสมเด็จพระ
บรมโอรสาธิราชฯ สยามมกุฎราชกุมาร (รัชกาล
ที่ 6) ซึ่งเสด็จนิวัตประเทศสยามหลังจากทรง
สำเร็จจากประเทศอังกฤษแล้ว ณ ประเทศญี่ปุ่น
ขณะเดียวกันพระบาทสมเด็จพระจุลจอมเกล้าเจ้า
อยู่หัวได้โปรดเกล้าฯ ให้ข้าหลวงตรวจการศึกษา 3
ท่านคือ เจ้าพระยาธรรมศักดิ์มนตรี พระยา-
อนุกิจวิฑูร และพระยาชำนาญบริหาราคม ตามไปดู
การศึกษาของประเทศญี่ปุ่นด้วยได้นำเอาแผนการ

ศึกษาชาติของญี่ปุ่นมาดัดแปลงแก้ไขให้สอดคล้อง
กับโครงการศึกษา พ.ศ. 2441 กลายเป็นแผน
การศึกษา พ.ศ. 2445 โดยแบ่งสายการศึกษา
ออกเป็น 2 สายคือ สายสามัญศึกษากับสาย
วิสามัญศึกษา

1. สายสามัญศึกษา แบ่งเป็น 2 ชั้น คือ

ก. ประถมศึกษา เป็น ประโยค 1
ชั้นต้น แบ่งเป็นมูลศึกษาและประถมศึกษา

ข. มัธยมศึกษา เป็น ประโยค 2
ชั้นกลาง

ค. อุดมศึกษาเป็นประโยค 3 ชั้นสูง

2. สายวิสามัญศึกษา เรียกว่า การ
ศึกษาพิเศษ แบ่งเป็น 3 ชั้น คือ

ก. ประถมศึกษาพิเศษ

ข. มัธยมศึกษาพิเศษ

ค. อุดมศึกษาพิเศษ

ตามแผนการศึกษา พ.ศ. 2445 นี้ได้
กำหนดอายุของเด็กชั้นต่างๆ ไว้อย่างแน่นอน ทั้งนี้
เพื่อให้ผู้ปกครองนักเรียนและตัวนักเรียนเองได้รู้
ตัวว่ามีเวลามากน้อยเท่าใดในการเล่าเรียน จะได้
เร่งรีบเรียนไม่นั่งนอนใจอยู่

ในระยะเวลาที่พระยาวิสุทธสุริยศักดิ์ได้ดำรง
ตำแหน่งอธิบดีกรมศึกษาธิการและเสนาบดี
กระทรวงธรรมการนั้นได้มีการปรับปรุงเปลี่ยนแปลง
หลักสูตรและแผนการศึกษาหลายครั้ง เช่น
หลังจากที่ได้เปลี่ยนแปลงหลักสูตรและแผนการ
ศึกษาใน พ.ศ. 2445 แล้ว วิชาที่สอนอยู่ตามโรง
เรียนต่างๆ ก็ได้แก้ไขหลักสูตรเพิ่มเติมให้สูงขึ้น
ต่อมาใน พ.ศ. 2450 กรมศึกษาธิการได้แบ่ง
สายสามัญศึกษาเป็น 2 กิ่ง คือ สายสามัญกิ่งหนึ่ง
และสายพิเศษกิ่งหนึ่ง โดยประกาศใช้แผนการ
ศึกษา พ.ศ. 2450 แทนแผนการศึกษา พ.ศ. 2445

แผนการศึกษา พ.ศ. 2445

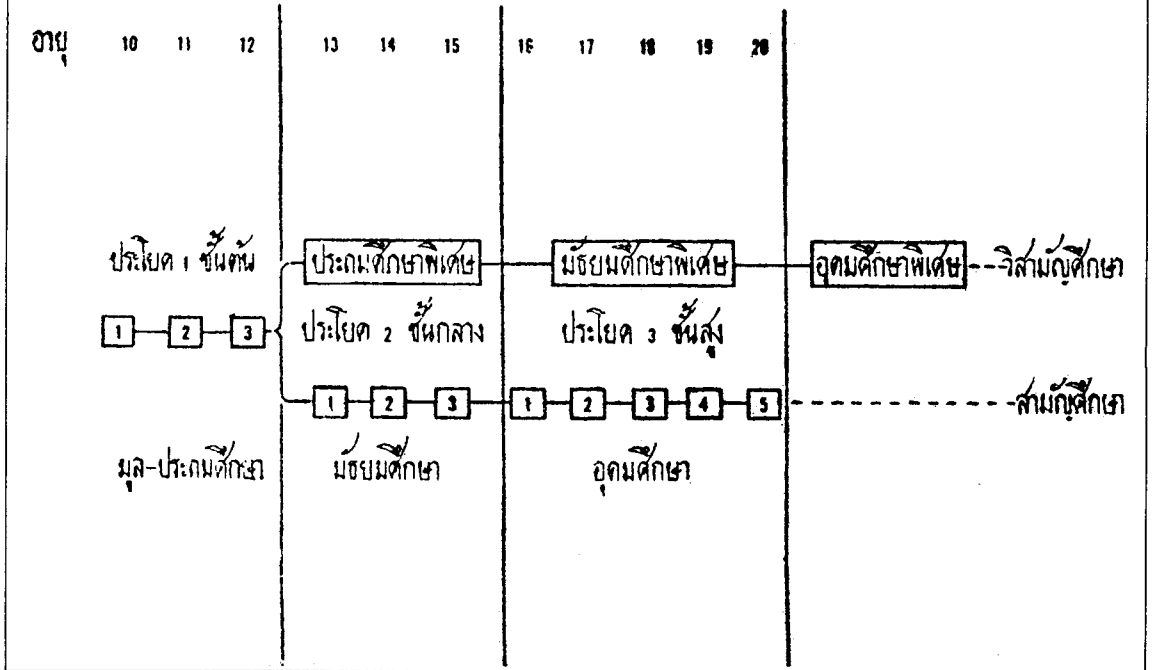

แผนการศึกษา พ.ศ. 2450

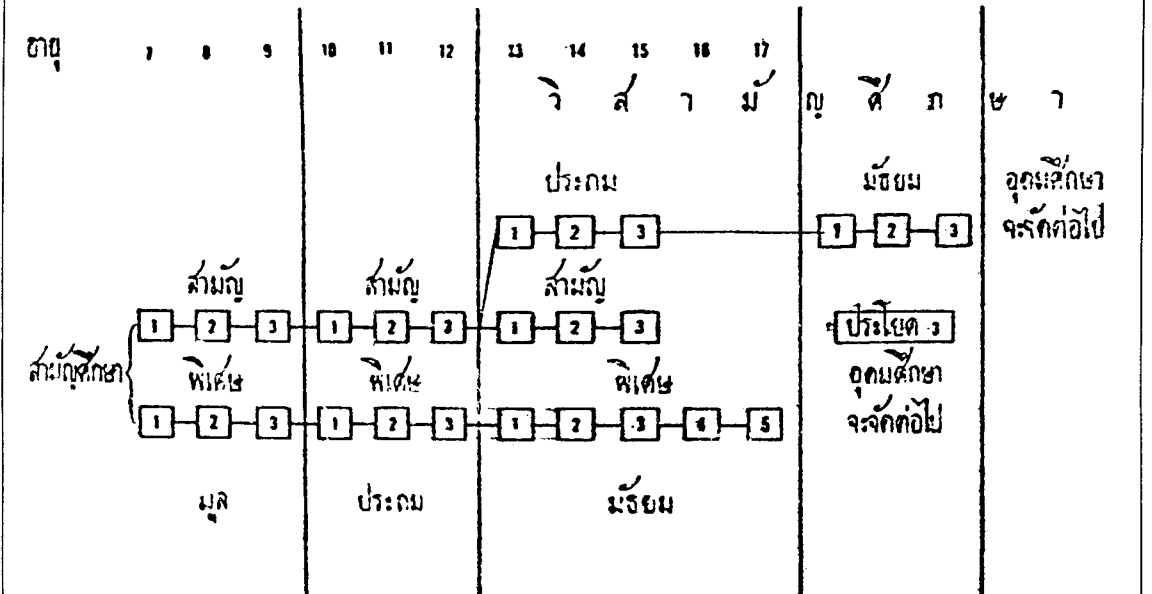

หมายเหตุ : โรงเรียนประถมสามัญพิเศษและโรงเรียนมัธยมสามัญ โรงเรียนมัธยมศึกษาสามัญ ตามแบบฉบับโรงเรียนอุดมศึกษาสามัญ
 ; โรงเรียนประถมที่มีแผนกมัธยมศึกษา อนุญาตให้รับนักเรียนชั้นมัธยมศึกษาต้น

พ.ศ. 2452 มีการเปลี่ยนแปลงแผนการศึกษาอีกครั้ง คือประกาศใช้แผนการศึกษา พ.ศ. 2452 ตามแผนการศึกษานี้ได้ลดชั้นมัธยมศึกษาพิเศษซึ่งจะต้องเรียน 5 ปีลงมาเหลือเพียง 3 ปี เท่ากับมัธยมสามัญศึกษา ในตอนนั้นมัธยมสามัญมักจะเรียกกันว่า มัธยมวิทยา และมัธยมศึกษาเรียกว่า มัธยมภาษา และตามแผนการศึกษา พ.ศ. 2452 นี้เองได้เกิดชั้นมัธยมศึกษาขึ้นมาอีกซึ่งรับช่วงต่อจากมัธยมวิทยาและมัธยมภาษา เรียกว่า มัธยมสูง เพื่อฝึกฝนผู้ที่ตั้งใจจะไปเรียนต่อในยุโรปโดยเฉพาะ หลักสูตรมัธยมสูงเทียบ

เท่ากับหลักสูตรโรงเรียนมัธยมชั้นสูงของยุโรปสมัยนั้น ชั้นมัธยมสูงนี้จะต้องเรียนอีก 3 ปี

พ.ศ. 2456 กระทรวงธรรมการได้วางโครงการศึกษา พ.ศ. 2456 ขึ้นอีกเพื่อจะได้จัดการศึกษาให้เหมาะสมแก่เวลาและการทำงานต่างๆ ที่กำลังขยายอย่างกว้างขวาง

ตามโครงการศึกษา พ.ศ. 2456 การจัดการศึกษาแบ่งเป็น 2 สาย คือ

1. สายสามัญศึกษา สอนความรู้สามัญทั่วไปซึ่งทุกคนควรรู้
2. สายวิสามัญศึกษา สอนความรู้พิเศษเลือกเรียนเฉพาะสิ่งเฉพาะอย่างที่ตนถนัด

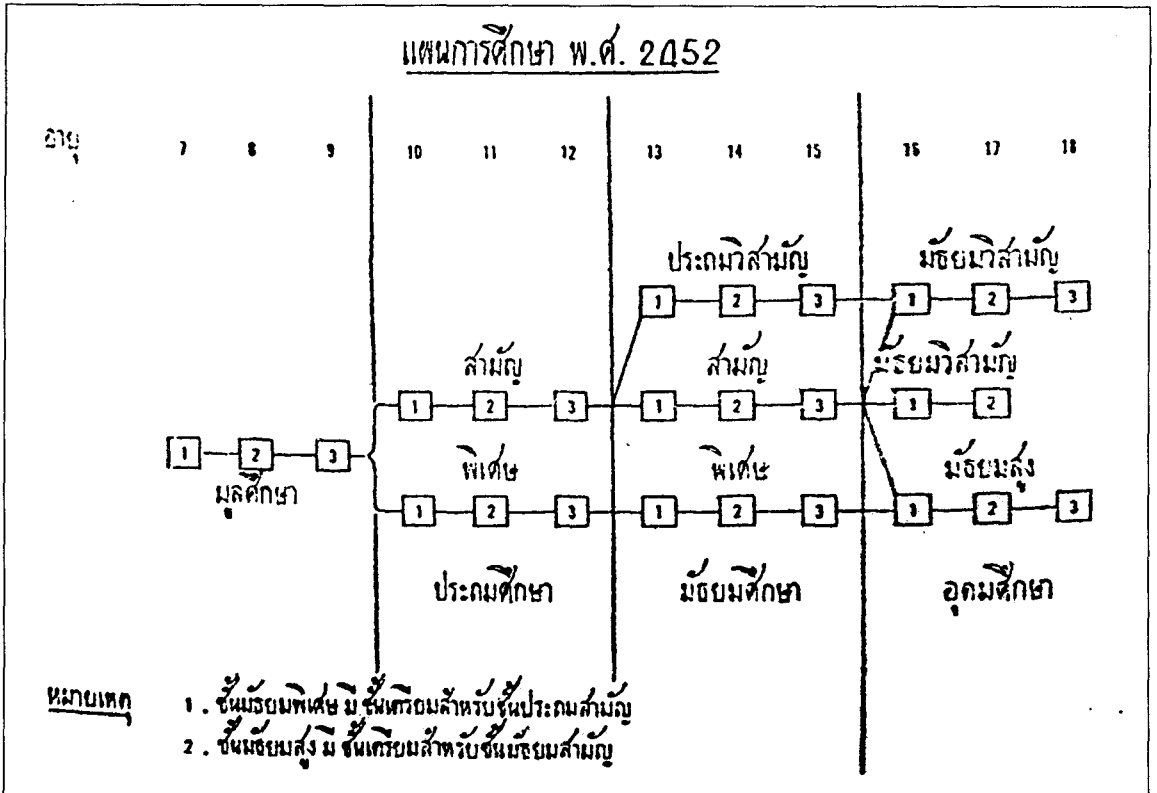

โครงการศึกษา พ.ศ. 2456

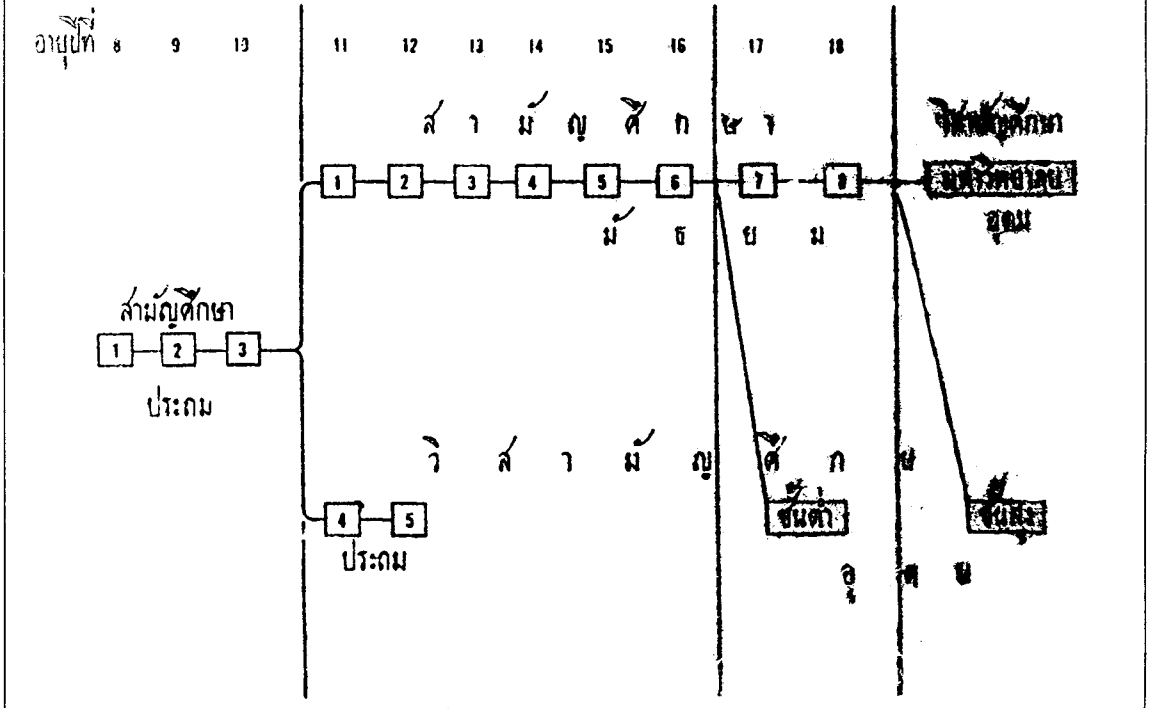

การจัดการศึกษา แบ่งเป็น 2 ภาค คือ

1. การศึกษาบังคับ ได้แก่ ความรู้วิชาสามัญ และวิชาสามัญที่ทุกคนควรรู้เอาไว้เพื่อประโยชน์ในการดำรงชีพต่อไป
2. การศึกษาพิเศษ ฝ่ายสามัญศึกษาก็คือชั้นมัธยมศึกษา ฝ่ายวิสามัญศึกษาก็คือชั้นอุดมศึกษา ทุกคนไม่จำเป็นจะต้องรู้เท่ากัน ใครชอบทางไหน ถนนหนทางไหนก็เรียนไป ทั้งนี้แล้วแต่ทุนทรัพย์และสติปัญญาของแต่ละคน

ตามโครงการศึกษา พ.ศ. 2456 นั้น นักเรียนที่มีทุนทรัพย์น้อยเมื่อจบชั้นประถมศึกษาปีที่ 3 แล้วก็ให้ไปศึกษาต่อชั้นประถมศึกษาปีที่ 4, 5 อันเป็นประถมวิสามัญศึกษา (เรียนวิชาอาชีพ) แล้วออกไปประกอบอาชีพ ส่วนนักเรียนที่ผู้ปกครองมีทุนทรัพย์เพียงพอเมื่อสอบไล่ได้ชั้น

ประถมศึกษาปีที่ 3 แล้วก็เข้าเรียนชั้นมัธยมศึกษาจนจบมัธยมศึกษาปีที่ 6 และอาจจะเรียนต่อ ม.7-8 หรือไปเรียนวิสามัญศึกษาชั้นด่ำก็ได้ แล้วจึงไปเรียนวิสามัญศึกษาชั้นสูงหรือเข้าศึกษาในมหาวิทยาลัยต่อไป

บั้นปลายของชีวิต

เจ้าพระยาพระเสด็จสุเรนทราธิบดีได้ลาออกจากราชการเมื่อ พ.ศ. 2458 และถึงแก่อสัญกรรมเมื่อวันที่ 14 กุมภาพันธ์ พ.ศ. 2459

บุตรของท่านที่ดำเนินรอยตามท่านคือปฏิบัติหน้าที่ทางด้านการศึกษาโดยเริ่มตั้งแต่เป็นครูเป็นผู้บริหารการศึกษา จนดำรงตำแหน่งปลัดกระทรวงศึกษาธิการและรัฐมนตรีว่าการกระทรวงศึกษาธิการ คือ ม.ล. ปิ่น มาลากุล

วรวิทย์ วศิณสรากร

บรรณานุกรม

- ประยูทธ ลิทธิพันธ์. โฉมหน้าประวัติศาสตร์ชุดขุนนางสยาม. กรุงเทพฯ : สยาม, 2514.
_____. ตามรอยบาทพระพุทธรเจ้าหลวง. กรุงเทพฯ : สยาม, 2514.
_____. พระมหาธีรราชเจ้า. กรุงเทพฯ : สยาม, 2516.
วรวิทย์ วคินสรากร. การศึกษาของไทย. กรุงเทพฯ : โรงพิมพ์สารมวลชน, 2519.
_____. ความรู้เบื้องต้นเกี่ยวกับการศึกษาใหม่. พระนคร : โรงพิมพ์มิตรสยาม, 2507.
วิชาการ, กรม. ความเป็นมาของแผนการศึกษาชาติ. (เอกสารชุดพัฒนาการศึกษาอันดับที่ 1)
โครงการพัฒนาการศึกษา, 2503.